

# **Програма Intboard Easy Start V2.0**

**Посібник користувача**

# Зміст

Вступ	3
Основні функції	3
Системні вимоги	4
Установка і видалення програми	5
Режими програми	8
Сторінки	12
Управління ресурсами	20
Робота з файлами	23
Малювання і письмо	26
Введення тексту і інструменти	32
Редагування	42

# Вступ

Це програмне забезпечення (ПЗ) розроблено для інтерактивних дошок INTBOARD серії UT-TBI82 та призначене, перш за все, для використання в школі. З його можливостями вчителя та викладачі легко зможуть створювати і проводити цікаві наочні інтерактивні уроки. Записане заняття можна завантажити в інтернет, щоб відсутні учні могли завантажити і подивитися його вдома. Створюючи яскраву інтерактивну середу це програмне забезпечення дозволяє вчитися із задоволенням. Навчання буде цікавим і ефективним.

## Основні функції

1. Кілька режимів екрану: віконний режим, повноекранний режим, режим анотації.
2. Більше навчальних матеріалів, предметних інструментів. Додані математичні, фізичні та хімічні інструменти.
3. Користувач може створювати різні види графіків і гістограм.
4. Формули. Дозволяє користувачеві вставляти формули на сторінку.
5. Хімічне рівняння. Дозволяє користувачеві вставляти на сторінку хімічне рівняння.
6. Різні ефекти зміни сторінки.
7. Чарівне перо. При використанні чарівного пера, написи повільно зникають і сторінка стає чистою; при кресленні кола викликається інструмент підсвічування; при кресленні прямокутника викликається інструмент збільшення.
8. Підтримка режиму мульти-тач. Дозволяє двом користувачам одночасно працювати з інтерактивною дошкою, використовувати жести для управління об'єктами.
9. Функція відображення фонові сітки. Дозволяє користувачеві відображати сітку і редагувати її стиль.
10. Блокування екрану. Дозволяє користувачеві блокувати програму для захисту даних.
11. Інструменти: запис, збільшення, годинник, клавіатура, калькулятор і т. д.
12. Зовнішні інструменти. Дозволяє користувачеві додавати додаткові інструменти з комп'ютера в ПЗ дошки.
13. Переміщення панелі інструментів до верхнього або нижнього краю в повноекранному режимі.
14. Малювання ліній під час використання математичних інструментів.
15. Функція вставки зовнішніх малюнків за допомогою гарячих клавіш (Ctrl + V).
16. Функція програвання сторінки.
17. GOOGLE пошук. Дозволяє користувачам шукати ресурси і зображення за допомогою Google, з подальшою вставкою на сторінку програми.
18. Функція розумного пошуку. Особливість розумного пошуку - при виделенні слова стилусом програма автоматично почне пошук ресурсів в інтернеті за цим ключовим словом, і результат пошуку може бути легко перенесений на сторінку програми.

## Системні вимоги

	<b>Специфікація</b>
Процесор	Pentium III 800МГц або вище
Пам'ять	1 ГГц або вище
DirectX	V9.0с або вище
Операційна система	Windows XP / Windows Vista / Windows 2003 / Windows 7 / Windows 8
Роздріб екрану (рекомендованное)	1024 x 768 60Гц
Microsoft Office	Office XP / 2002 / 2003 / 2007
Веб браузер	Internet Explorer, Firefox
Відео обладнання	Підтримка DirectX 9.0 або вище
Аудіо обладнання	Вбудована звукова карта і гучномовці

# Установка і видалення програми

## Встановлення

1. Запустіть програму установки Setup Intboard Easy Start V2.0.exe. Потім оберіть мову, на якій буде працювати програма:

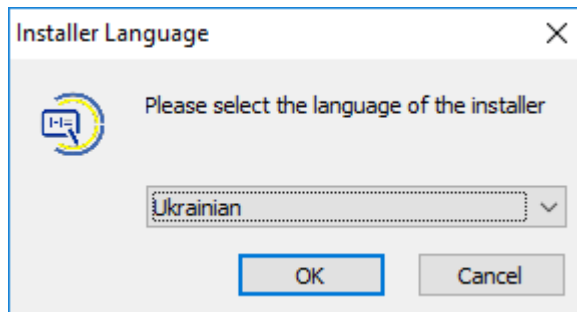

2. Після вибору мови натисніть "OK", після чого з'явиться наступна картинка: оберіть "Далі" для продовження.

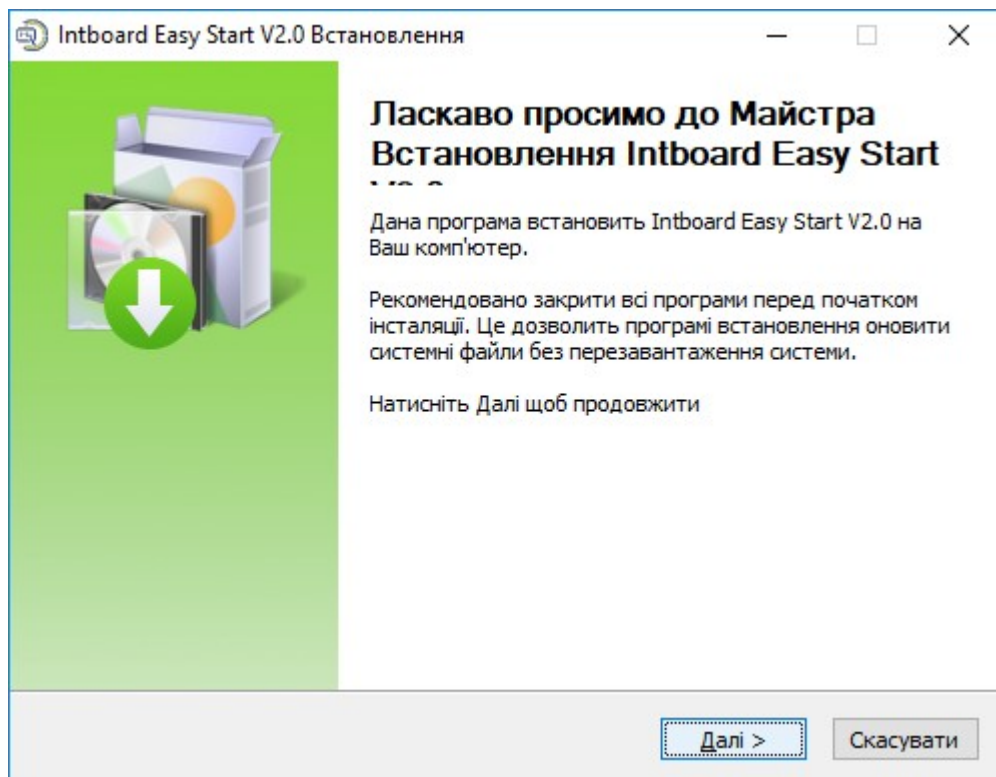

Оберіть, де ви хочете встановити програму і натисніть «Встановити»:

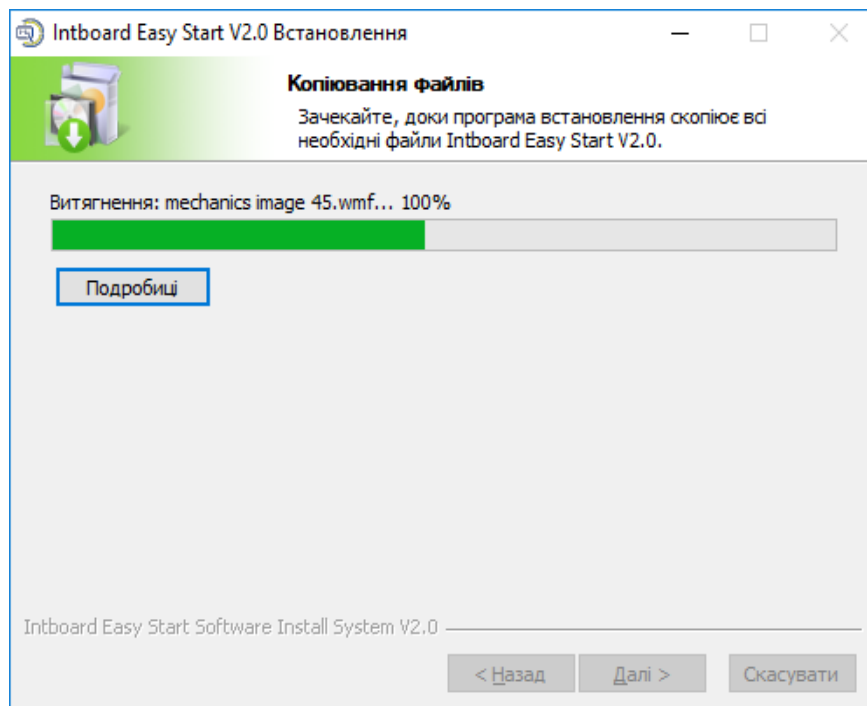
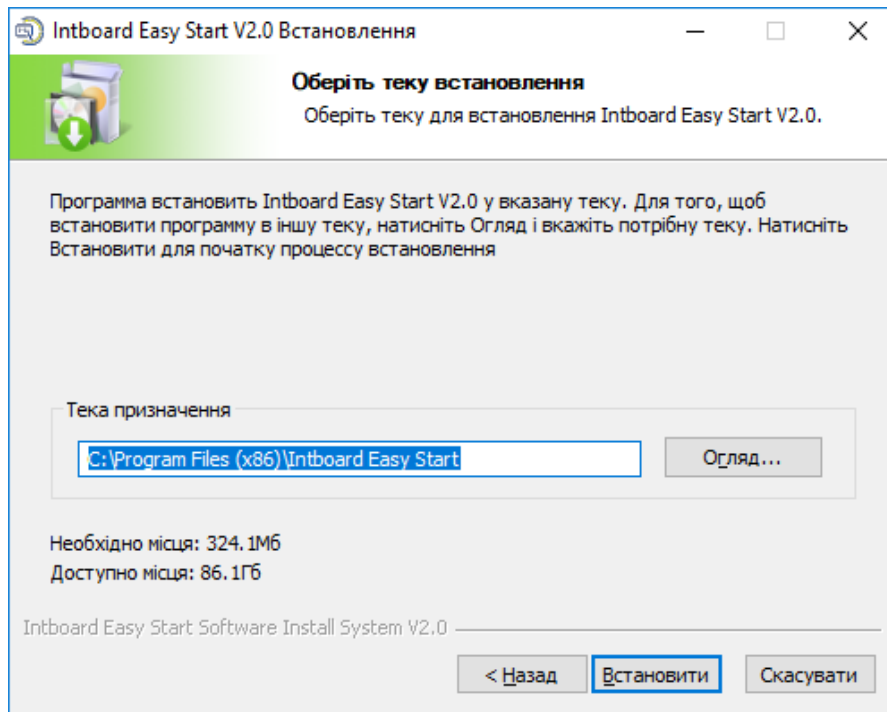

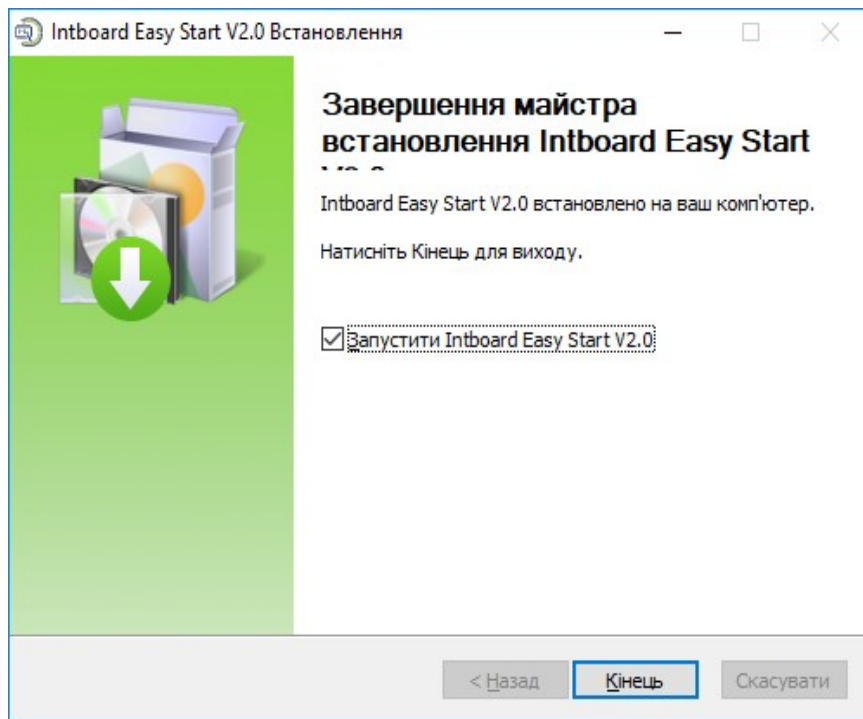

Натисніть «Кінець» для завершення установки програмного забезпечення. На робочому столі і в меню «Пуск» буде створений значок швидкого запуску програми.



## Видалення

Натисніть Пуск — Параметри — Програми та можливості, знайдіть в списку програм Intboard Easy Start V2.0, клацніть Uninstall (видалення).

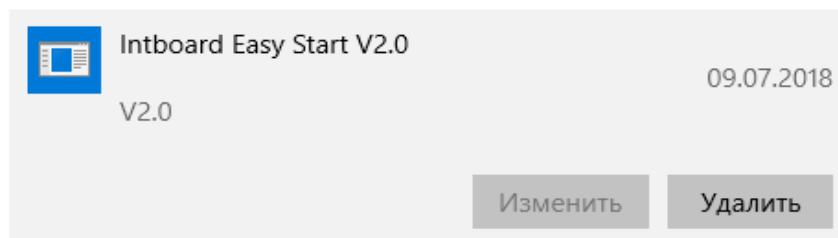

Дотримуйтесь підказок майстра для завершення видалення ПО.

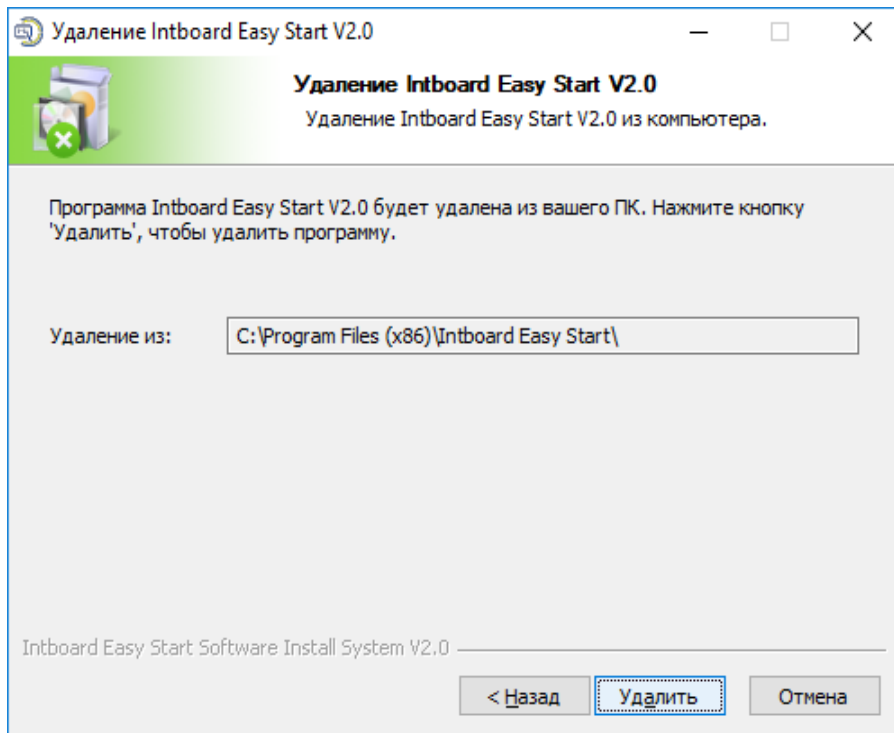
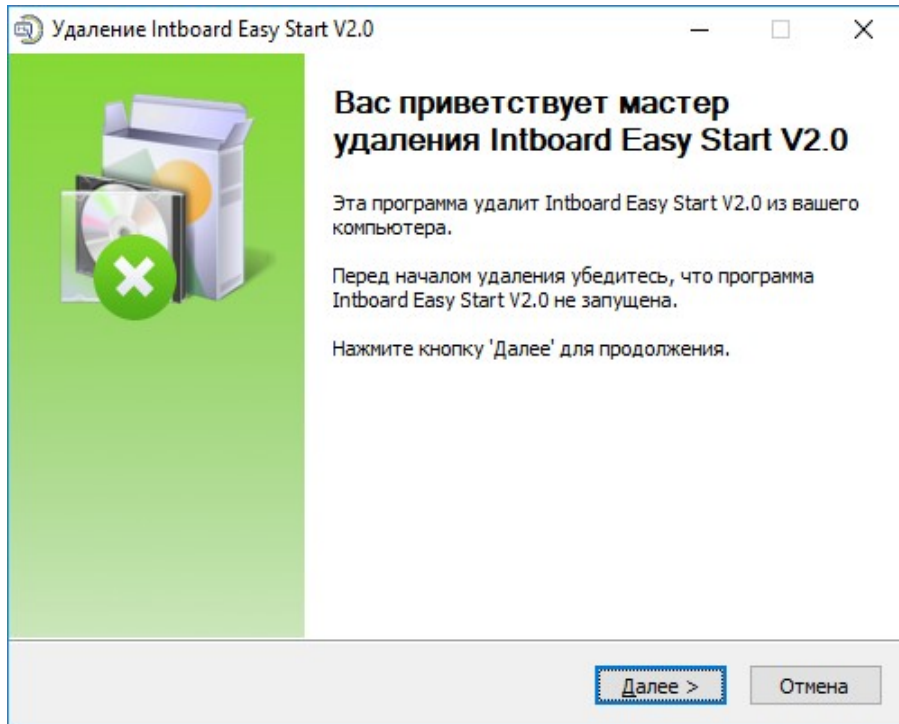



# Режими програми

Для зручності роботи передбачені наступні режими програми: віконний режим, повноекранний і режим анотації. Користувач може вільно перемикається між ними в процесі використання програми.

## Віконний режим

Віконний режим - цей режим відкривається за замовчуванням при запуску програми. Віконний режим містить смужку головного меню, область письма на сторінці, ресурс попереднього перегляду сторінки, галереї, мережеві ресурси, панелі інструментів, інструмент налаштування малювання, кошик. Розташування панелі інструментів може перемикається вгору і вниз, а розташування ресурсу попереднього перегляду сторінки і мережевих ресурсів може відображатися праворуч або ліворуч. Його основний інтерфейс показаний на малюнку нижче:

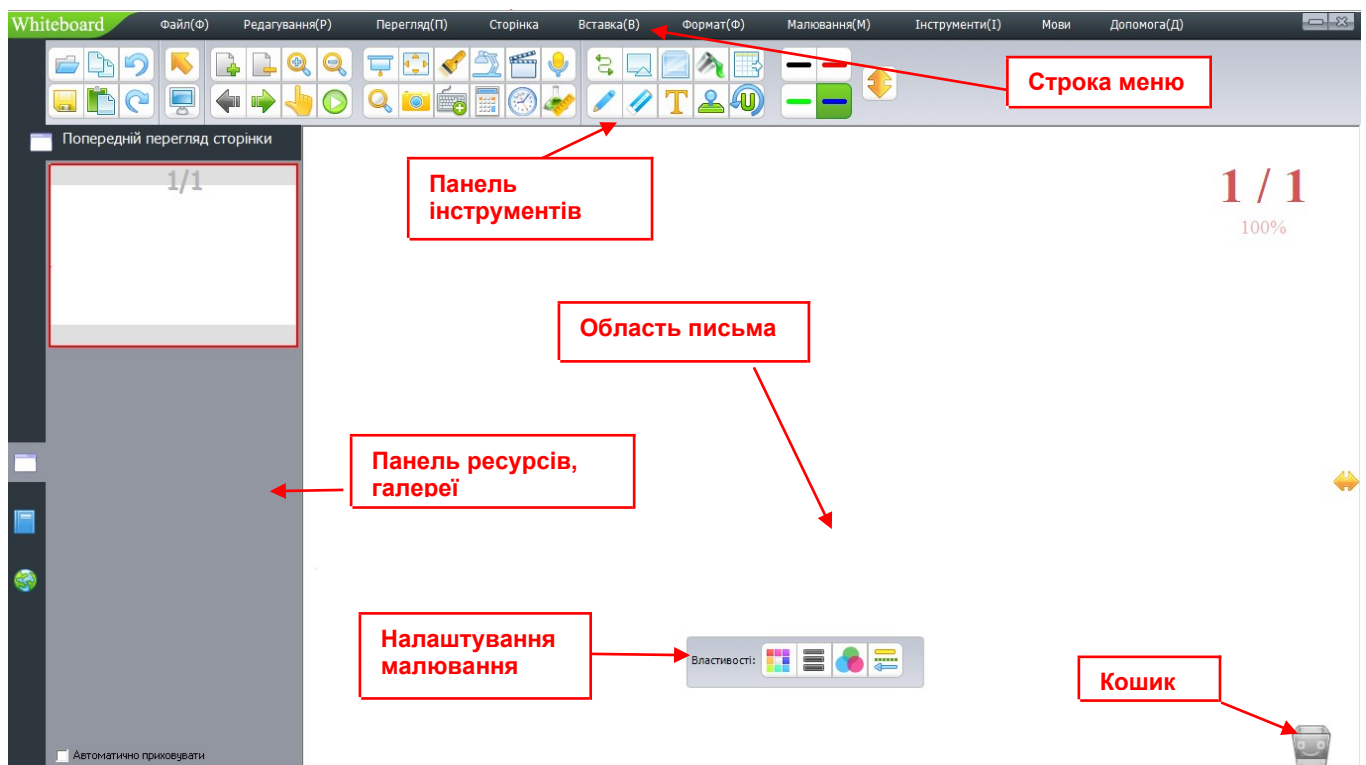

## Повноекранний режим

Повноекранний режим має на увазі, що програма заповнить цілком весь екран, розтягнувши область письма до максимального розміру. Інтерфейс повноекранного режиму включає область письма, ресурс попереднього перегляду сторінки, область мережевих ресурсів, галереї, кошик і панель інструментів, яка може легко переміщатися. Його основний інтерфейс показаний на малюнку нижче:

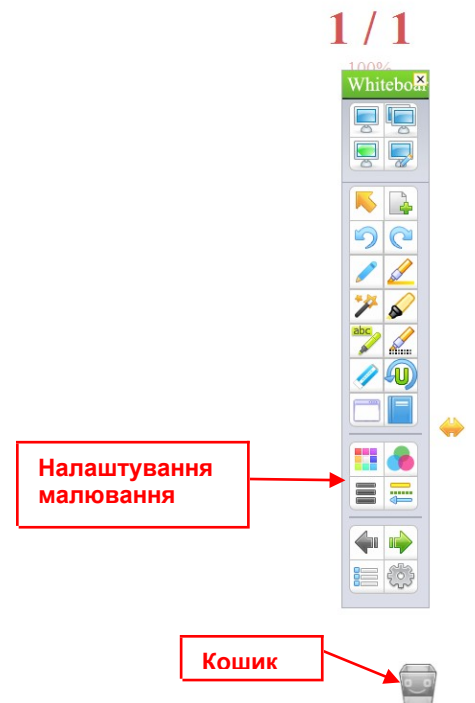
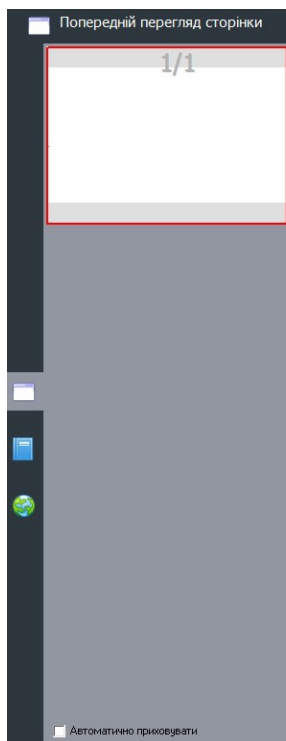
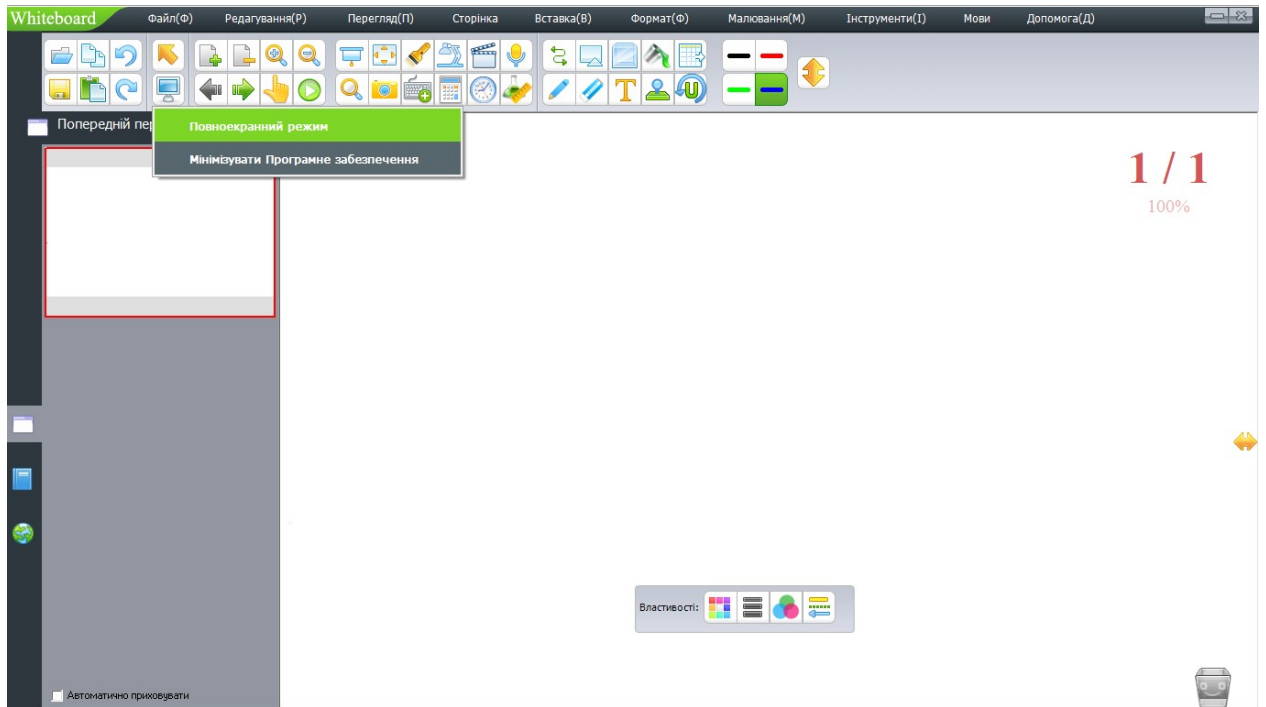

## Режим приміток

Даний режим передбачений для виконання заміток і малювання поверх додатків комп'ютера. Інтерфейс режиму анотацій включає область письма, кошик і панель інструментів, яка може легко переміщатися. Його основний інтерфейс показаний на малюнку нижче:



## Перемикання режимів екрана

Для зміни «Віконного режиму» клацніть в панелі меню пункт «Вид» → «Повноекранний режим» для перемикання в повноекранний режим. Або ж клацніть «Вид» → «Режим анотації» для перемикання в режим анотації, як показано на малюнку:

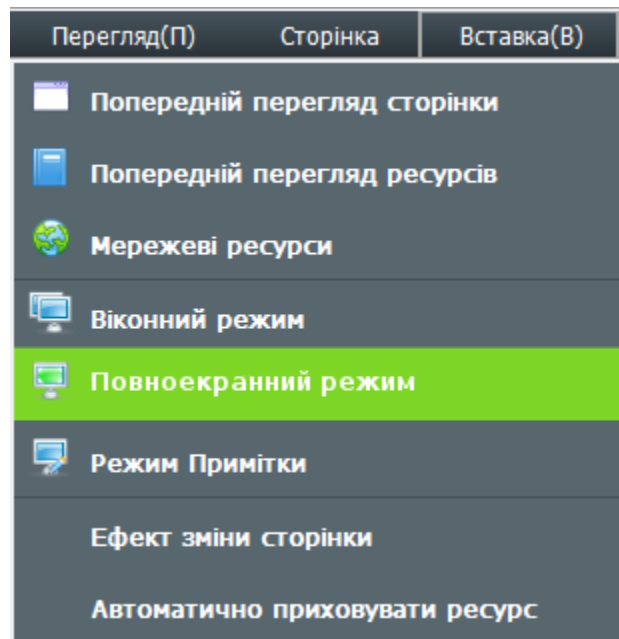

Ви також можете натиснути на панелі інструментів відповідний значок

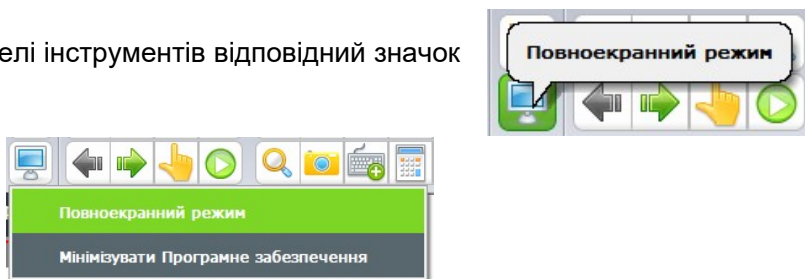

Після натискання, з'явиться наступна картинка , де користувач може вільно вибрати між повноекранним режимом і режимом анотації.

2. Повноекранний режим, віконний режим або режим анотації ви можете вибрати на плаваючій панелі інструментів:

Кнопка «Віконний режим» для переходу в режим вікна,

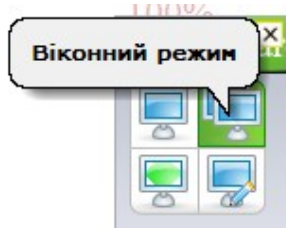

Кнопка «Повноекранний режим» - для переходу у повноекранний режим:

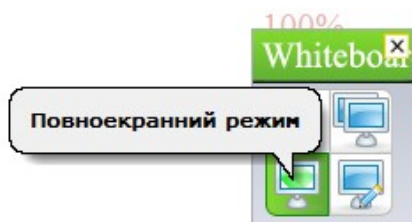

Кнопка «Режим анотації» для перемикавання в режим анотації:

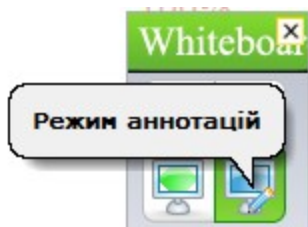

# Сторінки

## Нова сторінка

Додавання в проект нової сторінки. Фон нової сторінки може бути білим, зеленим, чорним або з фоновим малюнком.

1. Будь ласка, пройдіть наступні кроки у Віконному режимі:

➤ В панелі меню натисніть «Сторінка» → «Нова сторінка» → «Біла сторінка / Зелена сторінка / Чорна сторінка або Фон сторінки», наприклад:

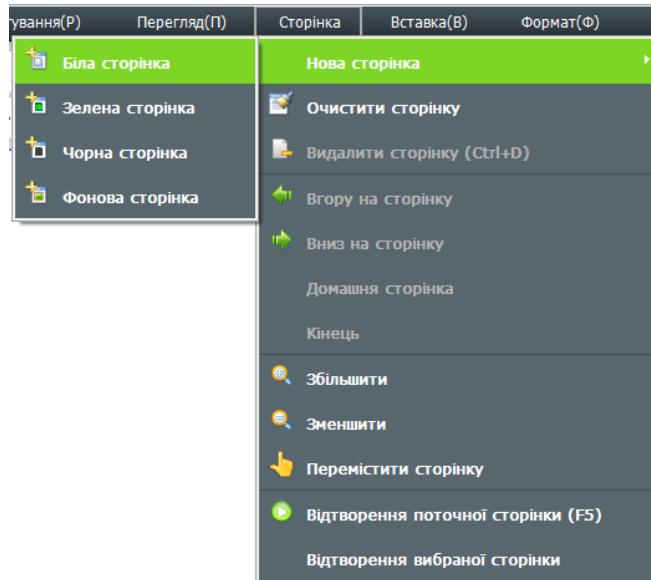

➤ На панелі інструментів натисніть значок , у вікні, виберіть необхідний фон майбутньої сторінки:



2. У «Повноекранному режимі» і «Режимі анотації» виконайте наступні дії:

➤ Натисніть кнопку «Меню»  → «Сторінка» → «Нова сторінка» → «Біла сторінка / Зелена сторінка / Чорна сторінка або Фон сторінки»

➤ На панелі інструментів натисніть значок , у вікні, виберіть необхідний фон майбутньої сторінки:

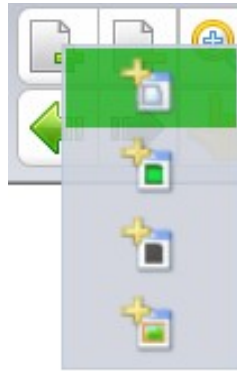

## Очищення сторінки

Для повного очищення поточної сторінки можна використовувати кілька способів:

- В панелі меню натисніть «Сторінка» → «Очистити» ще раз, як показано на малюнку:

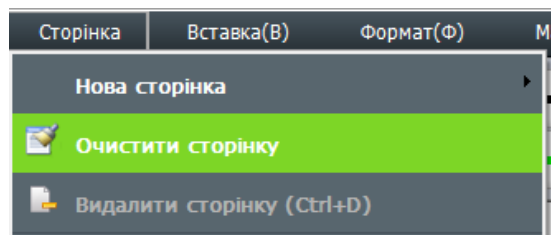

- У «Повноекранному режимі» і «Режимі анотації» виконайте наступні дії:

Натисніть кнопку «Меню»  → «Сторінка» → «Очистити сторінку»

- Двічі натисніть на значок кошика для очищення всієї сторінки.



## Видалення сторінки

Означає видалення поточної сторінки. Будь ласка, виберіть наступне:

- В панелі меню натисніть «Сторінка» → «Видалити сторінку», як показано на малюнку:

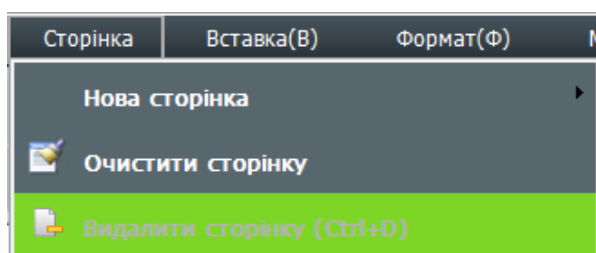

➤ На панелі інструментів клацніть кнопку  «Видалити сторінку» - поточна сторінка буде видалена.

➤ Натисніть кнопку  «Попередній перегляд сторінки» на бічній панелі, виберіть сторінку для видалення і натисніть «X»:

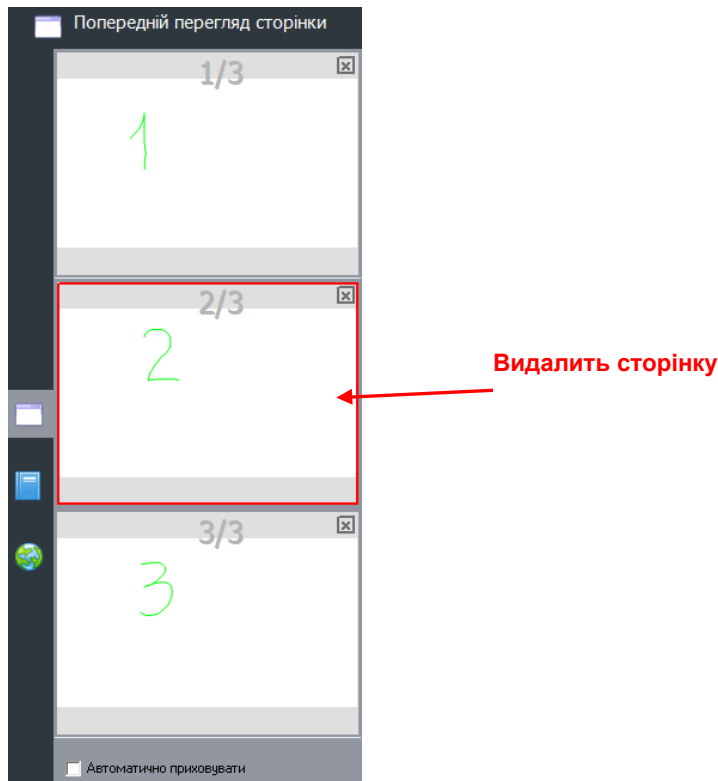





**Повідомлення:** Якщо в програмі всього одна сторінка і на ній нічого не написано, функція "Видалити сторінку" не працюватиме!

## Зміна сторінки

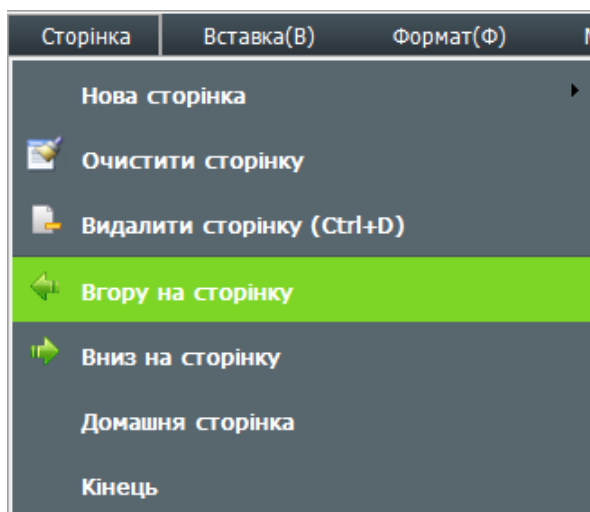
Означає операції по зміні сторінки, включаючи перехід на наступну сторінку, на попередню сторінку, перехід на домашню сторінку, вибір сторінки зі списку. У верхньому правому куті програми показаний номер поточної сторінки / загальна кількість сторінок і відсоток збільшення. Будь ласка, виконайте наступні кроки:

➤ У «Повноекранному режимі» або «Режимі Анотації» натисніть кнопку «Меню»  → «Сторінка» → виберіть необхідну дію (Сторінка вгору, Сторінка вниз, Додому або Кінець).



- Натисніть кнопки на панелі інструментів  «Попередня сторінка»,  «Наступна сторінка».
- Натисніть кнопку  «Попередній перегляд сторінки» на бічній панелі. У вікні містяться всі сторінки проекту. Натисніть на необхідну для її відкриття.

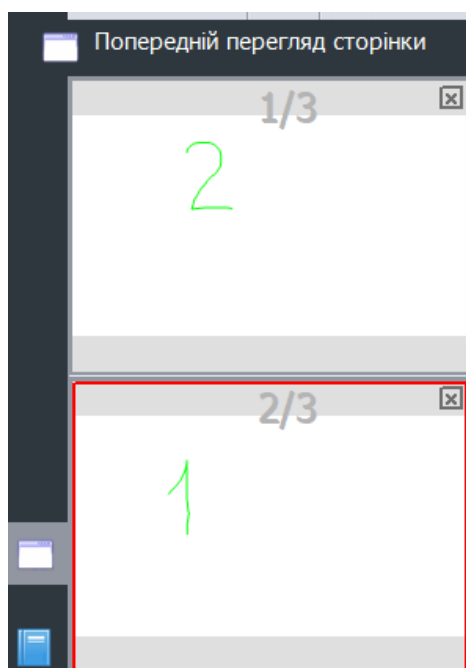

## Ефекти зміни сторінки

Додавання анімації при зміні сторінки.

Для поліпшення візуального сприйняття програма містить 8 видів ефектів: закріпленний кут, розгортання, складання, зміщення вправо, перегортання, хаотичне обертання, тривимірне обертання, розчинення. За замовчуванням у програмі немає ефекту.



- У віконному режимі натисніть «Вид» → «Ефекти зміни сторінки», у вікні, виберіть необхідний ефект, підтвердіть натисканням «Ок».

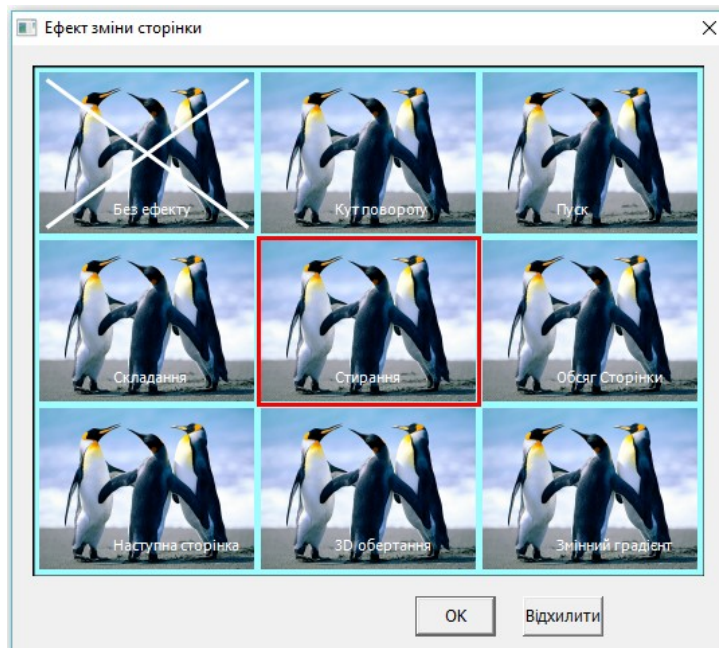



## Збільшення, зменшення, переміщення сторінки

Збільшення / зменшення сторінки означає, що вся сторінка (включаючи її розміри і розміри її вмісту) може бути збільшена або зменшена. Переміщення означає переміщення сторінки в довільному напрямку

➤ Виберіть  на панелі інструментів для зменшення сторінки або  для збільшення сторінки. Або в рядку меню натисніть «Сторінка» → виберіть «Збільшити» або «Зменшити».

➤ Якщо на сторінці розміщен текст, малюнок чи щось інше і ви хотіли б продовжити роботу з поточною сторінкою, ви можете продовжити писати, використовуючи функцію «Переміщення сторінки».

Виконайте наступні кроки: Натисніть кнопку  на панелі інструментів або в рядку меню виберіть «Сторінка» → «Переміщення сторінки». Після вибору ви помітите, що курсор змінив свій вигляд на



, натисніть ліву кнопку миші для переміщення сторінки.

## Програвання сторінки

Здійснює програвання всіх виконаних операцій на поточній сторінці.

➤ Натисніть кнопку  на панелі інструментів, щоб програти поточну сторінку. Або ж в панелі меню в розділі «Сторінка» натисніть «Відтворення поточної сторінки»

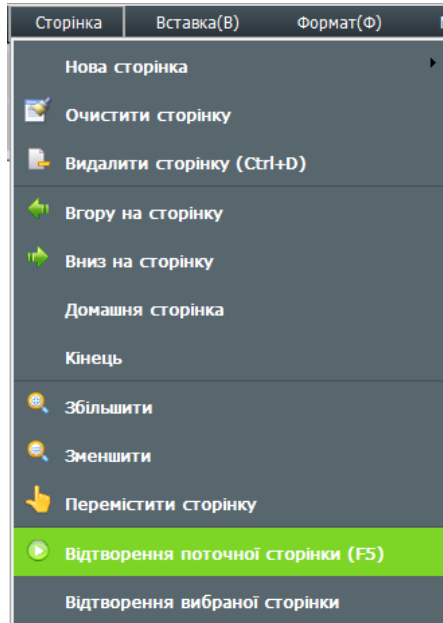

У розділі «Налаштування відтворення» Користувач в вікні може налаштувати параметри відтворення: відтворення поточної сторінки, відтворення всіх сторінок, відтворення вибраних сторінок, а також задати швидкість відтворення.

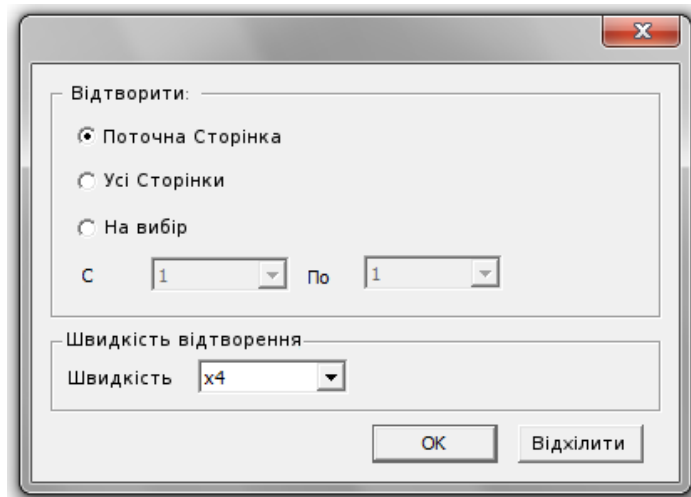

➤ Після вибору сторінки для програвання, програма автоматично почне її програвати, на екрані з'явиться панель управління відтворенням, як показано на малюнку:

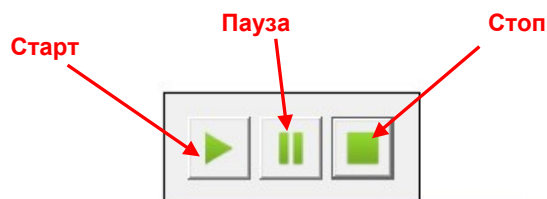

Повідомлення: Будь ласка, під час відтворення не користуйтеся іншими інструментами програми, натисніть "Стоп" для зупинки.

## Попередній перегляд сторінки

Якщо в програмі створено кілька сторінок, функція попереднього перегляду дозволяє швидко відкрити необхідну сторінку або ж видалити непотрібну. В панелі меню виберіть «Вид» → «Попередній перегляд сторінки»

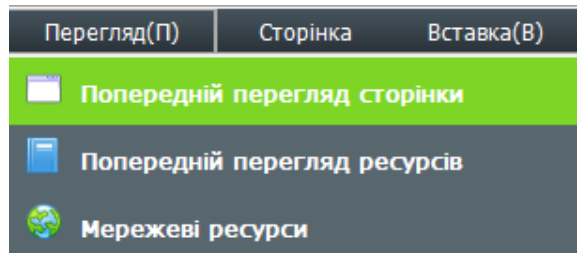

або натисніть кнопку  «Попередній перегляд сторінки» на бічній панелі. У вікні містяться всі сторінки проекту.

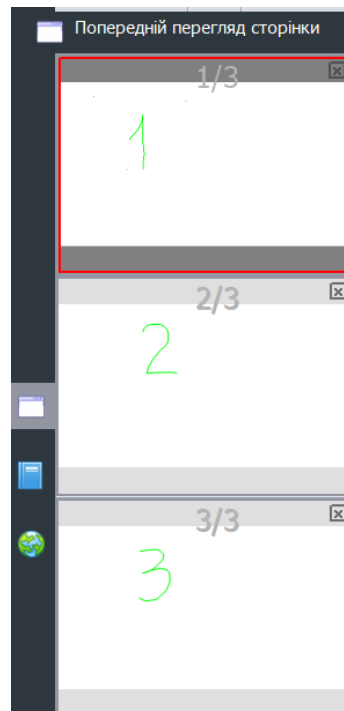

➤ Управління попереднім переглядом сторінки: в правій частині вікна попереднього перегляду знаходиться панель прокрутки, яка дозволяє перегортати вгору і вниз для швидкого гортання сторінок. По червоній рамці навколо сторінки, видно, що саме ця сторінка обрана. З розділу «Скасування сторінки» нам вже відомо, що в правому верхньому куті кожної сторінки попереднього перегляду є кнопка видалення сторінки. Тепер ми представимо роботу функціонала сортування, наприклад, нам потрібно змінити положення сторінки 2 і сторінки 3. Для цього користувачеві лише потрібно посунути курсор миші на сторінку попереднього перегляду та натисканням лівої кнопки миші перемістити сторінку 2 на третю сторінку, в результаті друга сторінка як би дзеркально відобразиться на місці третьої, потім можна відпустити кнопку миші і сторінки поміняються місцями.

## Тема сторінки

Всі сторінки проекту можуть мати однакову тему після установки теми сторінки.

Редагування теми

В панелі меню відкрийте вкладку «Формат» → «Тема сторінки» → «Змінити тему».

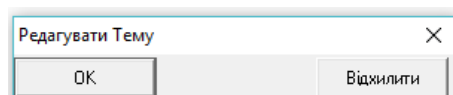
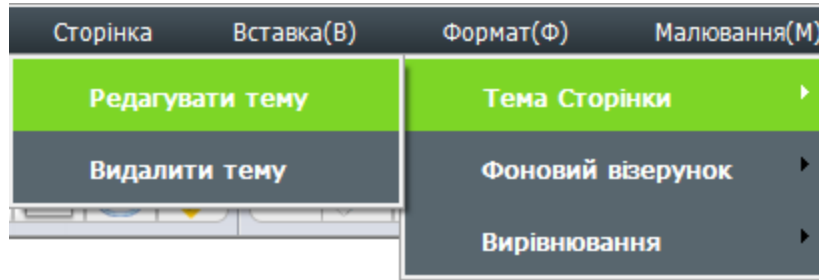

З'явиться додаткове вікно.

Напишіть або намалюйте на сторінці і натисніть «ОК». Усі знову створені сторінки будуть виглядати однаково.

- Видалення теми: В панелі меню відкрийте вкладку «Формат» → «Тема сторінки» → «Видалити тему».

## Фонова сітка

Додавання на сторінку сітки з можливістю редагування її стилю.

- Показати сітку: В панелі меню відкрийте вкладку «Формат» → «Фоновий візерунок» → «Показати сітку». За замовчуванням на сторінку додається сітка з осередком 5 x 5.

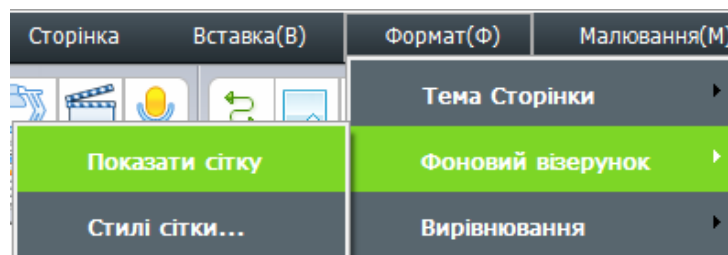

- Стиль сітки: В панелі меню відкрийте вкладку «Формат» → «Разліновка» → «Стиль сітки». Користувач може вибрати колір і стиль ліній, змінити ширину і висоту осередків. Для збереження налаштувань натисніть «ОК».

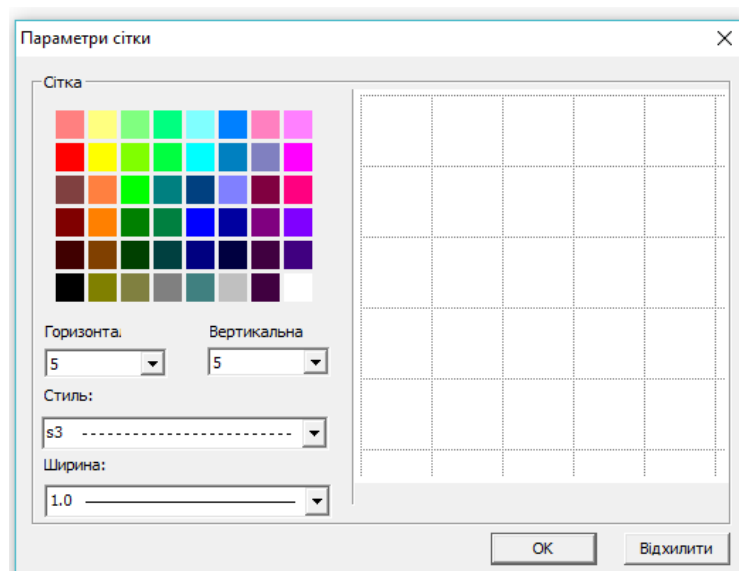

- Для скасування разліновки натисніть ще раз на «Показати сітку» в панелі меню.

## Управління ресурсами

Інструмент управління ресурсами головним чином містить Попередній перегляд сторінки, Галереї, і Мережеві ресурси. Попередній перегляд сторінки було розглянуто в попередньому розділі.

## Відображення, приховування вікна ресурсів і зміна розташування

- Відобразити і приховати. В панелі меню відкрийте вкладку «Вид» → «Попередній перегляд сторінки / Галереї / Мережеві ресурси»:

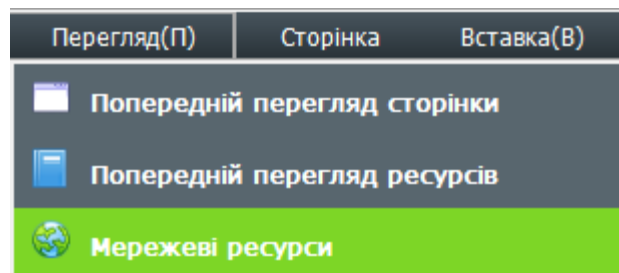

або натисніть кнопку відображення або приховування ресурсу безпосередньо:

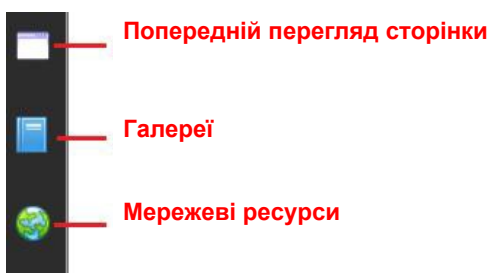

У нижній частині Попереднього перегляду сторінки і Галерей знаходиться кнопка



Якщо поставити галочку, вікно автоматично сховається, коли жодна з операцій не використовується.

- Зміна розташування. Після запуску програми інструмент «Управління ресурсами» висвічується в

лівій частині вікна. У правій частині вікна також є кнопка , призначена для зміни положення кнопки ресурсів з лівої в праву сторону. Ця функція зручна, при використанні інтерактивної дошки, так як дозволяє швидко переміщати управління.

## Галереї

На допомогу вчителям для проведення уроків програмне забезпечення містить галереї дисциплінарних ресурсів з математики, хімії, фізики, російської та іноземної мови для середньої і початкової школи. Ресурси містять символи, графіку та ілюстрації, фізичні і хімічні інструменти вимірювання та обладнання для експериментів.

- Ресурси програми: Вид панелі галерей відображений на малюнку нижче:

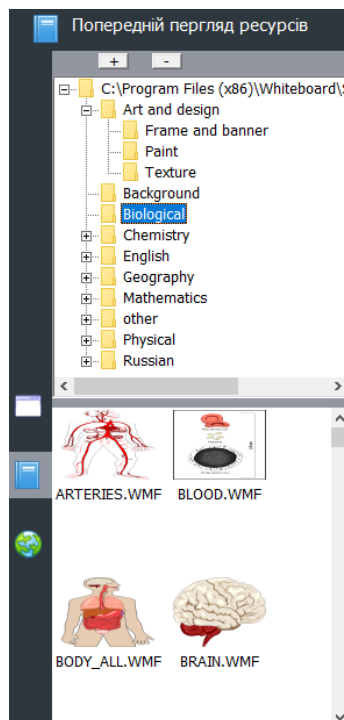

Користувач може додавати або видаляти ресурси натисканням кнопок в панелі галерей з персонального комп'ютера:

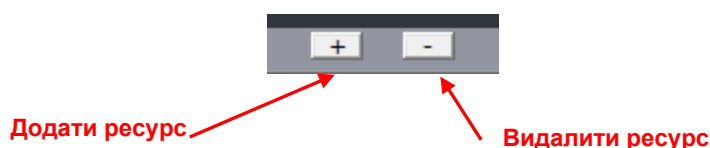

- Управління ресурсами програми: для додавання зображення або файлу в проект вкажіть в каталозі папку для його збереження і перетягніть картинку з вікна перегляду в поле письма.

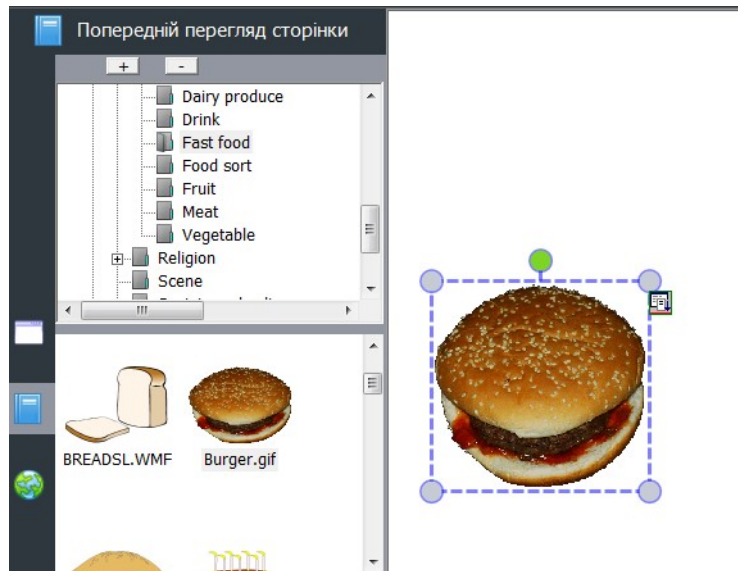

Програма Whiteboard 3.0 підтримує зображення, файли WORD, Excel, формати PPT, PDF або Flash. Програма програве більшість файлів відео і аудіо форматів.

## Мережеві ресурси

➤ Користувач може шукати інформацію і ресурси через мережевий пошук. Знайдіть потрібне зображення і перетягніть в поле письма:

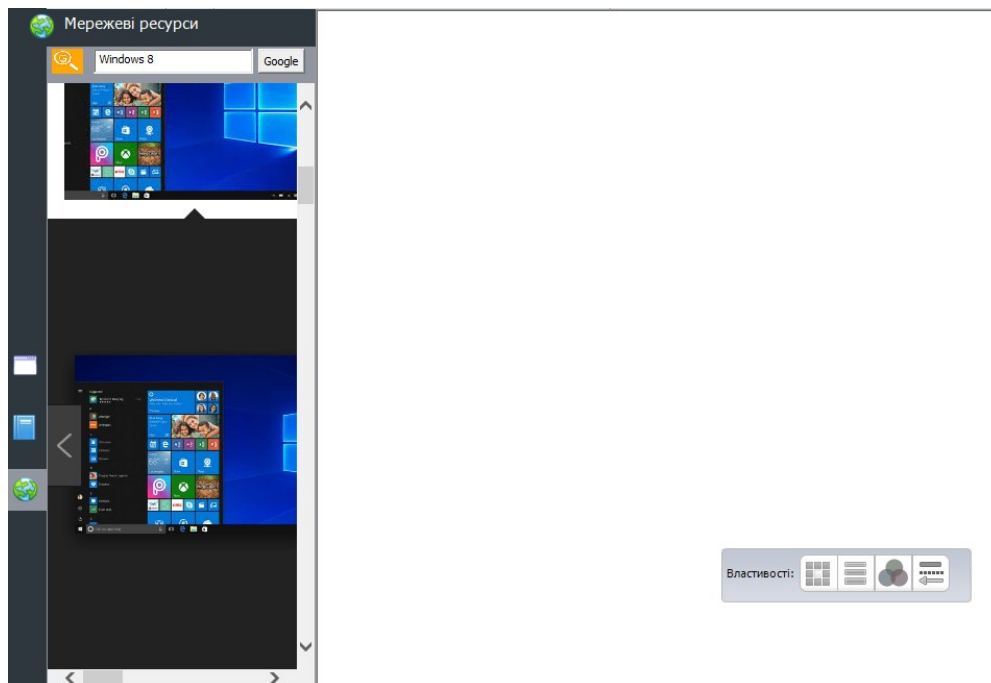

# Робота з файлами

Включає створення нового файлу, імпорт файлу, експорт файлу, друк і відправку email.

## Новий файл

- На панелі меню в розділі «Файл» оберіть «Створити», щоб створити новий файл, почати в ньому малювати або писати. Програма покаже повідомлення з пропозицією зберегти попередній файл. Будь ласка, виберіть "Так" якщо потрібно зберегти, потім виберіть директорію для збереження. Якщо зберігати попередній файл не потрібно, натисніть кнопку «Ні» для відмови від збереження файлу.

## Відкрити файл

- На панелі меню в розділі «Файл» виберіть «Відкрити» або натисніть значок  на панелі інструментів, щоб відкрити раніше збережений проект або інші файли, підтримувані програмою Whiteboard 3.0. Якщо ім'я файлу збігається з ім'ям вже відкритого, програма повідомить про це.

## Зберегти файл

- На панелі меню в розділі «Файл» виберіть «Зберегти» або натисніть значок  на панелі інструментів. Файл буде збережений у форматі програми.
- На панелі меню в розділі «Файл» виберіть «Автозбереження». У вікні, підтвердіть необхідність автозбереження, місце збереження і проміжок часу. Збережіть налаштування натисканням «ОК»

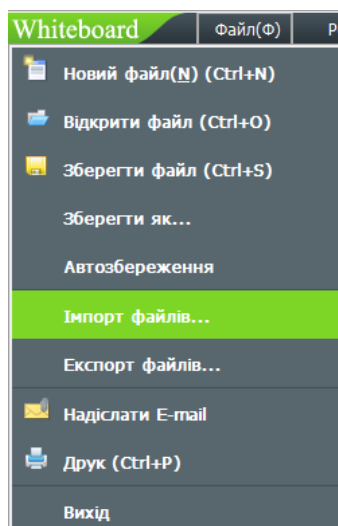
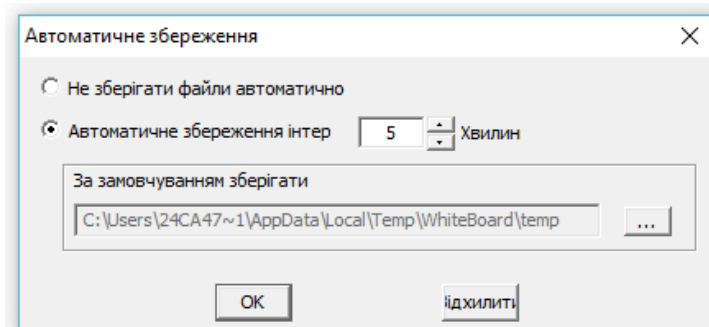

## Імпорт файлу

- На панелі меню в розділі «Файл» виберіть «Імпорт файлу», потім виберіть файл формату PPT, WORD, EXCEL або PDF, натисніть кнопку «Відкрити» щоб імпортувати файл в програму.



## Експорт файлу

- На панелі меню в розділі «Файл» виберіть «Експорт файлу». Виберіть директорію, задайте ім'я файлу і тип документа (PPT, WORD, PDF або JPG) для збереження файлу.

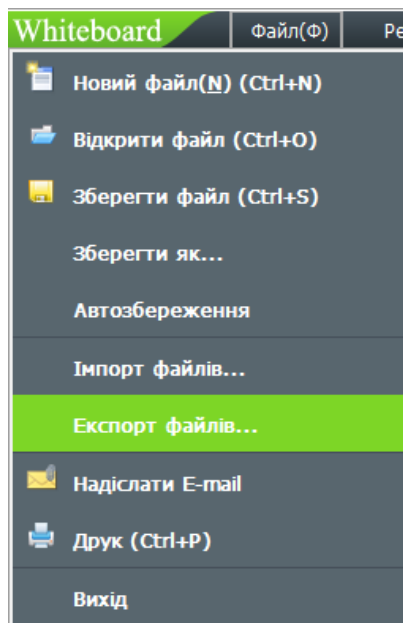

## Отправить e-mail

- На панелі меню в розділі «Файл» виберіть «Відправити по E-mail» для відправки файлу на адресу електронної пошти. Див. Картинку нижче:

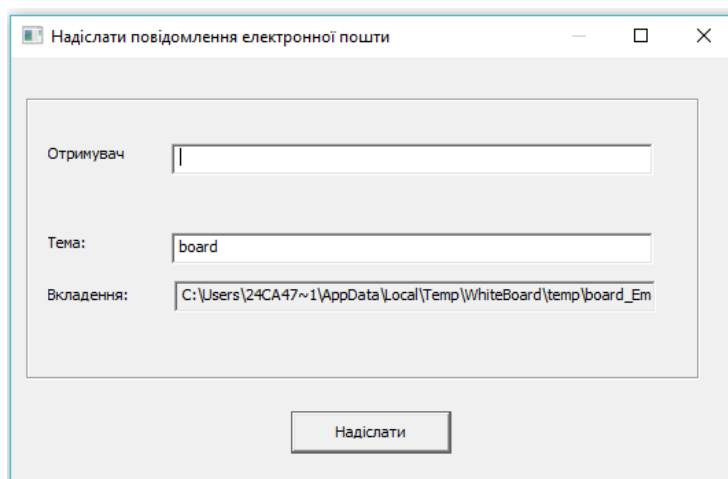

Заповніть пункти «Відправник», «Пароль», потім задайте email адреса одержувача і тему, натисніть кнопку «Відправити» для відправки файлу адресату.

## Друк

➤ Якщо до комп'ютера підключено принтер, користувач може роздрукувати документ, через панель «Меню» → «Файл» → «Друк». У вікні, виберіть параметри друку і підтвердіть натисканням «ОК»

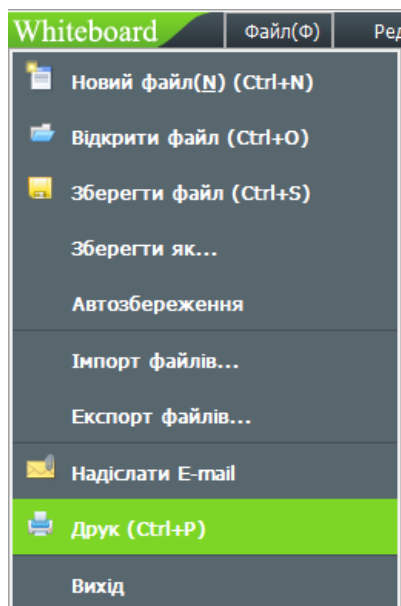

# Малювання і письмо

## Налаштування атрибутів

Для вибору кольору пера, ширини або прозорості, а також виду лінії використовуйте наступні панелі:

в режимі Windows:

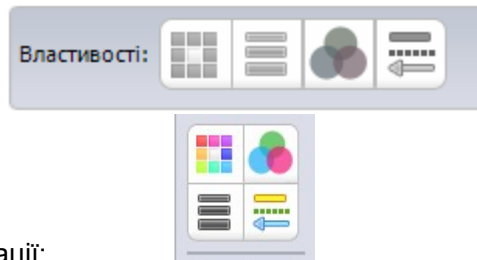



в повноекранному і режимі Анотації:

-  Колір: Вибір кольору пера для малювання, контуру геометричних фігур. Натисніть кнопку «Колір», щоб відкрити вікно налаштування і виберіть відповідний колір.

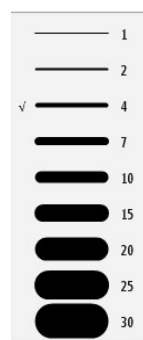

-  Товщина лінії: Вибір ширини лінії пера або контуру геометричних фігур. Ширина лінії за замовчуванням дорівнює 4. Якщо кнопка вибору товщини лінії - сірого кольору, функція для вибраної дії не передбачена.



-  Прозорість: Налаштування прозорості лінії пера і контуру геометричних фігур. За замовчуванням прозорість дорівнює 100. Якщо кнопка «Прозорість» сірого кольору - функція для вибраної дії не передбачена.

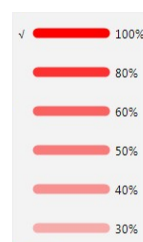

-  Стиль лінії: Налаштування стилю і закінчення ліній. Для вибору стилю натисніть на клавішу і виберіть необхідні параметри. За замовчуванням встановлено суцільні лінії без точок і стрілок на закінченнях. Якщо кнопка «Стиль лінії» сірого кольору - функція для вибраної дії не передбачена.





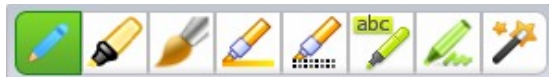

## Олівець.

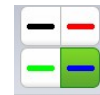
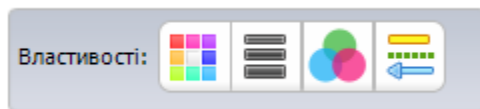

У розділі «Малювання» передбачений наступний набір пір'я для малювання і оформлення сторінок: - Ручка, Маркер, Пензлик, Фломастер, Текстурна ручка, Розумний олівець, Креативне перо, Зникаючі чорнило. Для зміни кольору і стилю використовуйте додаткові вкладки налаштування атрибутів і швидкого вибору кольору пера.



-  Ручка: найбільш часто використовуваний інструмент для малювання і письма на дошці.
-  Маркер: Малює напівпрозорі лінії.
-  Малює з ефектом пензлика.
-  Фломастер: Ширина прямої лінії і лінії повороту різні.
-  Текстурна ручка: Лінія відображається з ефектом текстури. Ви можете вибрати будь-який з 10 видів текстури для оформлення:

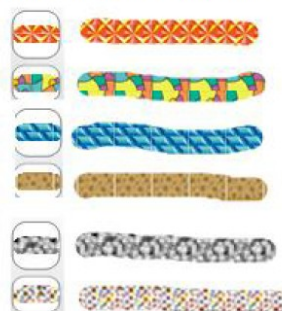



- **Розумний олівець:** Володіє функцією розпізнавання і виправлення геометричних фігур. Малюнок, намальований від руки, коригується в ідеально правильну геометричну фігуру. За допомогою цього інструменту можна створити пряму лінію, коло, овал, квадрат, прямокутник.



- **Художнє перо:** Інструмент для попередньо налаштованого зображення. Можна вибрати з набору фігуру або лінію:



- **Чарівне перо:** Намальована лінія зникає через 5 секунд. Обвівши ділянку дошки замкнутої лінією без кутів - виділяєте цю ділянку функцією «Прожектор». Намалювавши прямокутник - отримуєте «Лупу» відповідного розміру.

## Графика



- **Штамп:** Малюнок-шаблон. Можна вибрати з набору 10 різних штампів.



- **2D фігури:** Користувач може вибрати різні форми геометричних фігур на площині.



- **3D фігури:** Користувач може вибрати різні стереогеометрические фігури.



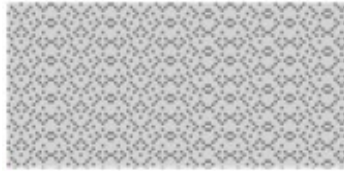

- Приховати область: Можна закрити необхідну область дошки текстурованим покриттям. Для цього натисніть вкладку «Малювання», виберіть розділ «Приховати область», потім «Покриття». В полі дошки вкажіть необхідну область.



Для видалення покриття в розділі «Приховати область» виберіть «Стерти покриття»:



-  Кругова діаграма і  гістограма: У розділі «Малювання» натисніть кнопку «Кругова діаграма» або «Гістограма». У вікні, введіть необхідні параметри:

Встановити дані			
Назви даних	Значення	Прозорість	

Назви даних:

Значення:

Колір:

Прозорість:  %

Buttons: Редагувати, Додати, Вилучити, Відхилити, ОК

Для кожної колонки заповніть графи «Дані» і «Значення», виберіть колір і прозорість, натисніть «Додати» для збереження параметрів. Використовуйте кнопку «Редагувати» для зміни параметрів. Натисніть «ОК» для відображення даних у вигляді діаграми:

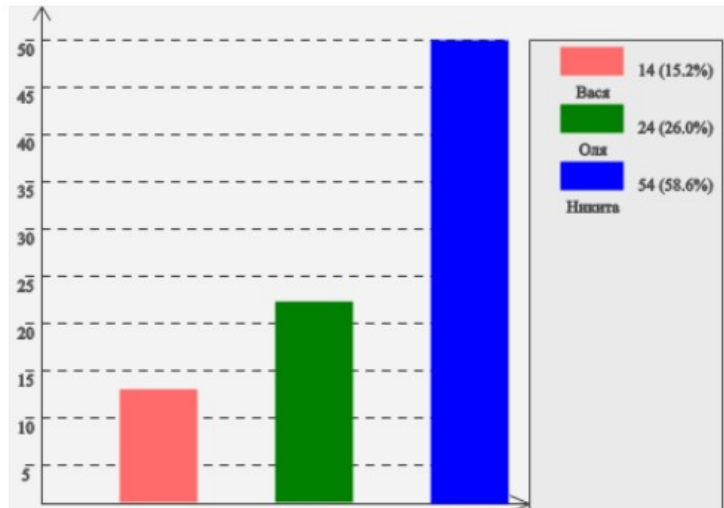

-  Заливка: Виберіть розмір і зафарбуйте замкнуту область, об'єкт або сторінку цілком.

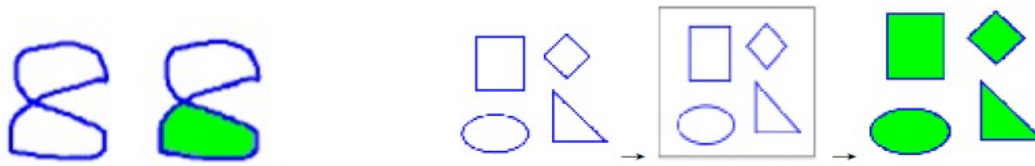

- Вставка зображення: Натисніть на значок, щоб вставити зображення. 1. «Вставити» → «Вставити зображення» → «З галереї», а потім перетягніть зображення в програмне забезпечення. 2. «Вставити» → «Вставити зображення» → «З файлу» і виберіть зображення з комп'ютера. 3. Для копіювання зображення з документа використовуйте клавіші «Ctrl + V» для вставки на сторінку програмного забезпечення.

-  Вставити таблицю: Виберіть з меню «Вставити» → «Вставити таблицю» або натисніть

 на панелі інструментів. В поле дошки натисніть ліву кнопку миші для формування таблиці. При переміщенні курсора вправо, формуються стовпці, при зміщенні вниз рядка. Налаштування ширини і висоти осередків проводиться перетягуванням ліній. Для заповнення таблиці двічі клацніть по необхідній осередку.

3x5					

- Вставити мультимедіа: Виберіть з меню «Вставити» → «Вставити мультимедіа» → виберіть файл мультимедіа з файлів комп'ютера. Програма дошки підтримує багато форматів аудіо, відео і Flash файлів.

- Гіперпосилання: Натисніть кнопку меню «Вставити» → «Гіперпосилання» або натисніть кнопку меню на вибраному об'єкті, а потім виберіть пункт меню «гіперпосилання». У вікні, налаштуйте гіперпосилання:

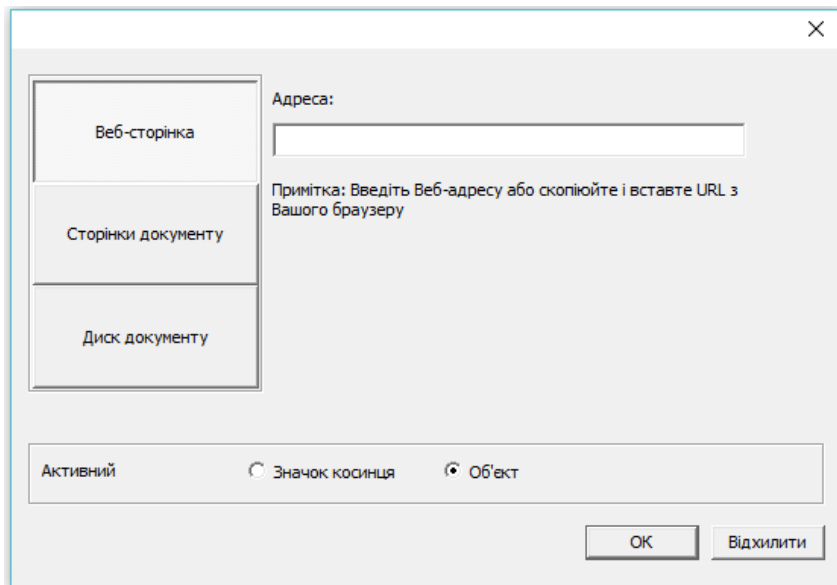

Ви можете привласнити посилання на сторінку сайту, створену сторінку дошки або файл комп'ютера. В параметрах «Вигляд» вказується зовнішній вигляд гіперпосилання, чи буде вона значком в кутку поряд з об'єктом або ж самим об'єктом. Для збереження налаштувань натисніть ОК.

## Розумний пошук



- Розумний пошук: так званий інтелектуальний пошук в інтернеті за ключовим словом. «Ручкою» напишіть на дошці слово, натисніть кнопку на панелі інструментів, або використовуючи

Pig

меню "Малюнок ->" Розумний пошук ». Обведіть написане слово після чого програмне забезпечення буде шукати пов'язані ресурси. Результати пошуку будуть відображатися в діалоговому вікні програми.

**Важливо:** Робота функції можлива тільки на операційній системі WIN7 і вище. На комп'ютері має бути встановлене додаток «Планшетний ПК»



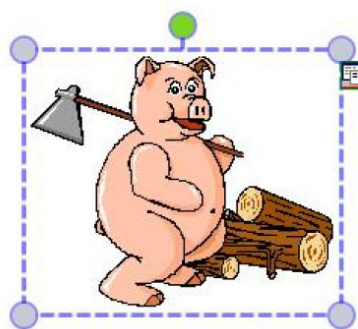
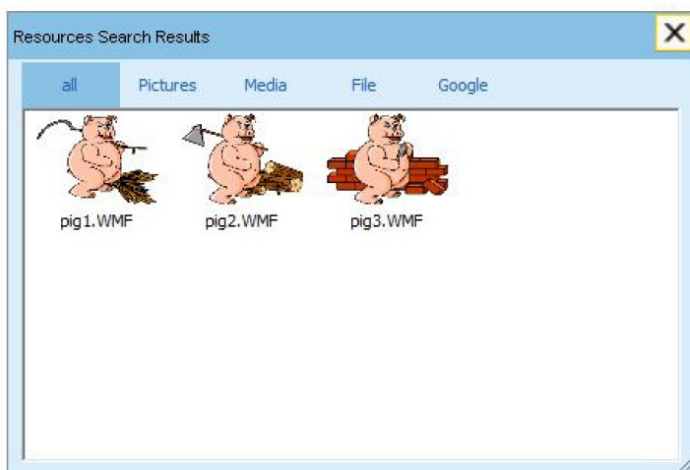

## Ластік



- Ластік: Ластіком можна стерти намальовані за допомогою програми об'єкти. Він включає в себе, Маленький, Великий, Середній Ластіки та Ластік області. У розділі меню натисніть кнопку «Малювання» → «Ластік», потім оберіть ластік для роботи. Так само вибрати необхідний ластик можна в панелі інструментів, натиснувши на відповідну кнопку.



- Кошик: подвійне клацання на кошик видаляє вміст поточної сторінки; Перетягніть вибраний об'єкт в кошик для видалення зі сторінки.

## Введення тексту і інструменти

### Введення тексту і інструменти

- Текст: Натисніть кнопку «Вставити» -> «Вставити текст» -> «Текст» в меню панелі інструментів, виділіть область на сторінці і за допомогою клавіатури введіть слова. Налаштувати шрифт можна в відкритій додатковій панелі:

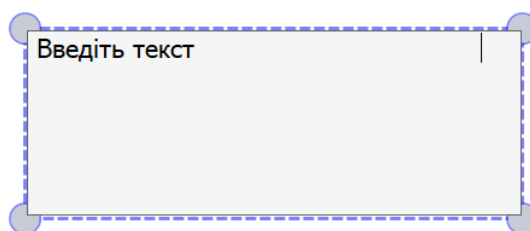

- Рукописний ввід: натисніть кнопку «Вставити» -> «Вставити текст» -> «рукописний ввід» з меню панелі інструментів і програмне забезпечення переключитися в режим рукописного введення.

**Примітка:** Функція рукописного тексту доступна для операційних систем Win7 і вище. На комп'ютері має бути встановлено додаток «Планшетний ПК»





## Предметні інструменти







Натисніть піктограму  на панелі інструментів, щоб відкрити вкладку «Обладнання». У розділі зібрані інструменти з таких предметів як математика, фізика і хімія.

### ➤ Математика:

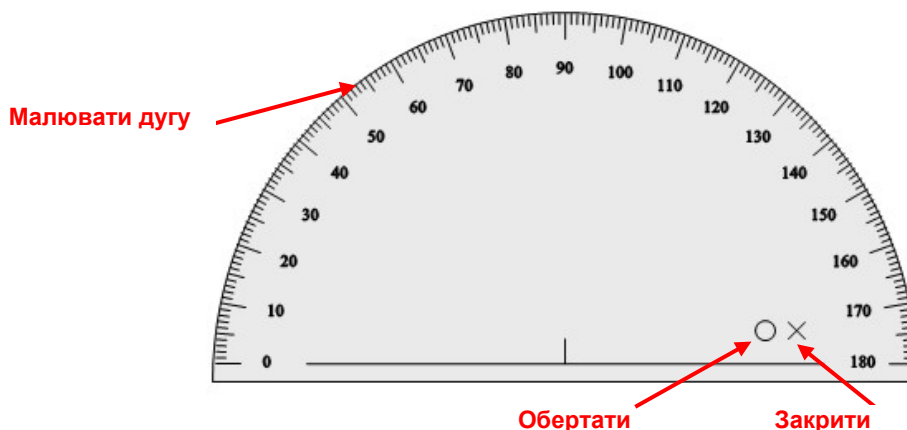

**Транспортир:** Використовується для вимірювання кутів і малювання кіл. Натисніть край транспортира для малювання дуги. Для переміщення транспортира натисніть на нього і пересуньте в потрібне місце, поворот транспортира виконується натиснувши на , для виходу натисніть .





**Лінійка:** Для малювання прямої лінії натисніть трохи вище краю лінійки і ведіть вздовж на необхідну довжину. Для переміщення інструменту натисніть на нього і пересуньте в потрібне місце, поворот виконується натиснувши на , для виходу натисніть , для збільшення або зменшення лінійки утримуйте  переміщаючи її край.



**Циркуль:** Використовується для малювання дуги або кола. Для переміщення циркуля натисніть і утримуйте його підставу. Щоб встановити необхідну ширину, натисніть на будь-яку ногу циркуля і перемістіть її на потрібну відстань. Значення радіуса буде відображатися під циркулем. Для малювання кола переміщайте циркуль за верхню частину.



**Трикутник:** Для малювання прямої лінії натисніть трохи вище краю лінійки і ведіть вздовж на необхідну довжину. Для переміщення інструменту натисніть на нього і пересуньте в потрібне місце, поворот виконується натиснувши на , для виходу натисніть :

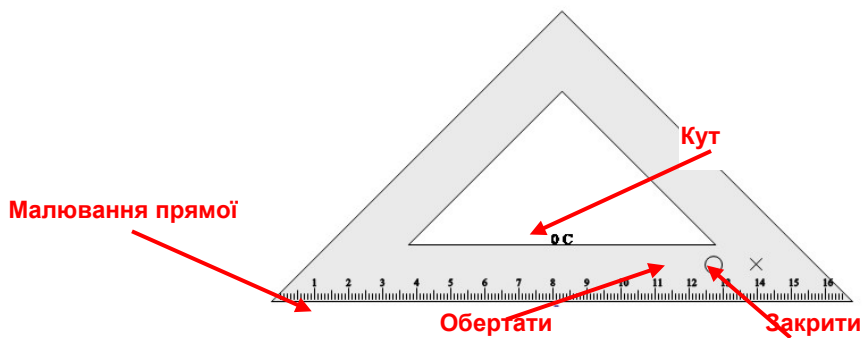



**Формули:** Створення формул за шаблоном з подальшим додаванням на сторінку

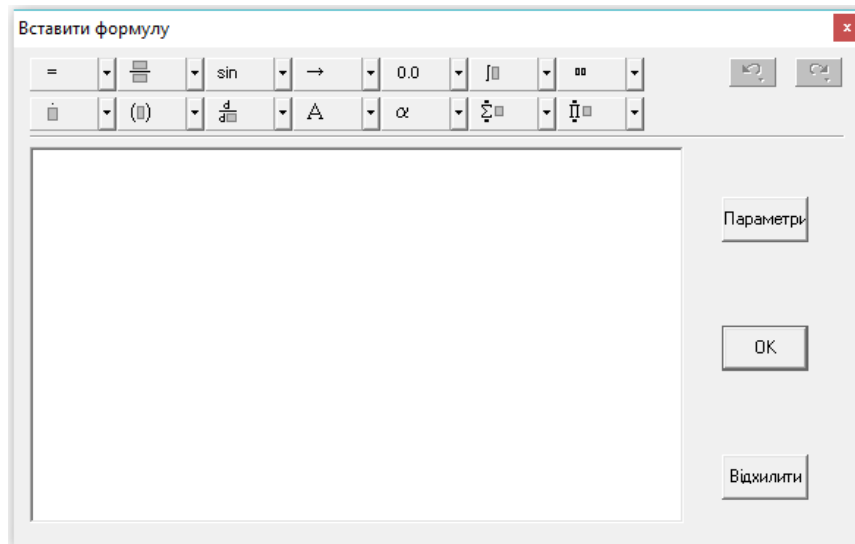

**Графіки:** Натисніть на значок. У вікні з'являться графіки математичних функцій. Виберіть необхідну і перетягніть на сторінку.

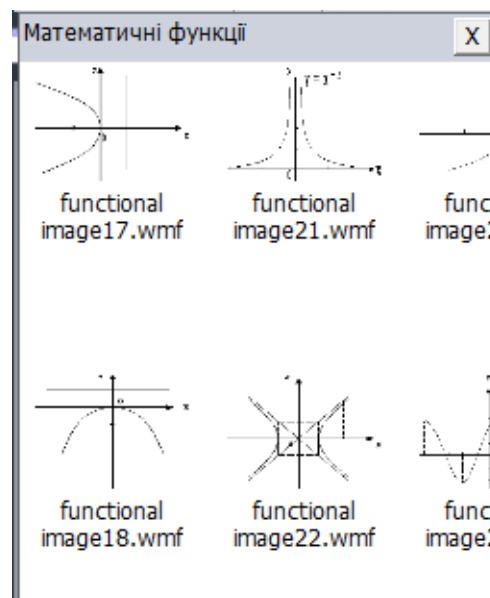

➤ **Фізика:**

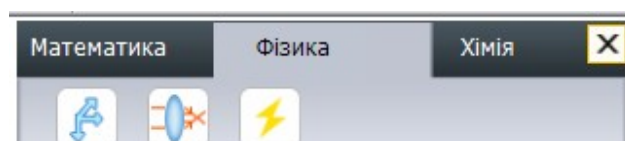

**Механіка:** Натисніть на значок. У вікні з'являться зображення малюнків з розділу «Механіка». Виберіть необхідну картинку і перетягніть на сторінку.

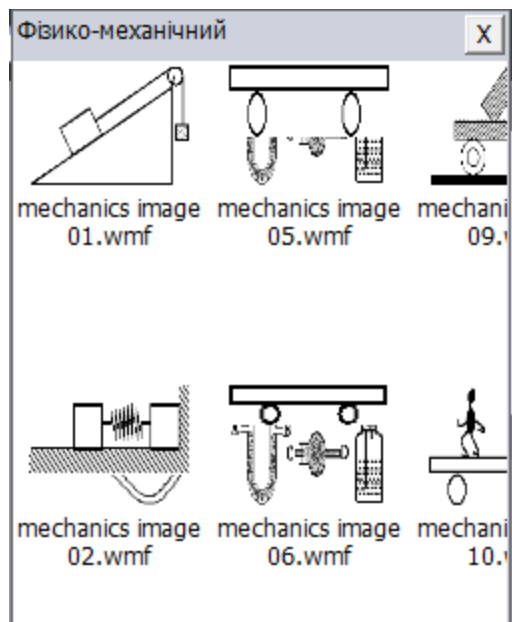

**Оптика:** Натисніть на значок. У вікні з'являться зображення розділу «Оптика». Виберіть необхідну картинку і перетягніть на сторінку.

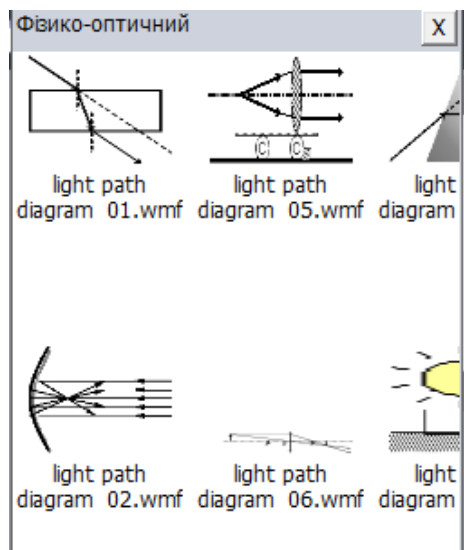

**Електрика:** Натисніть на значок. У вікні з'являться зображення розділу «Електрика». Виберіть необхідну картинку і перетягніть на сторінку.

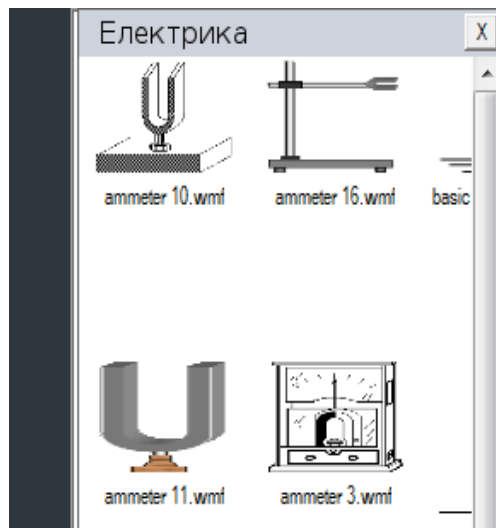

➤ **Хімія:**

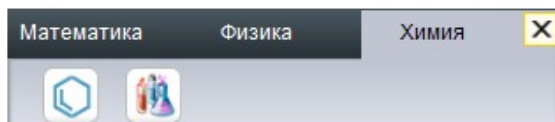

**Хімічне рівняння:** Натисніть на значок рівняння і вкажіть область на сторінці, де відкрити вікно хімічне рівняння. В поле «Умова реакції» впишіть необхідне рівняння, вкажіть необхідний вид реакції.

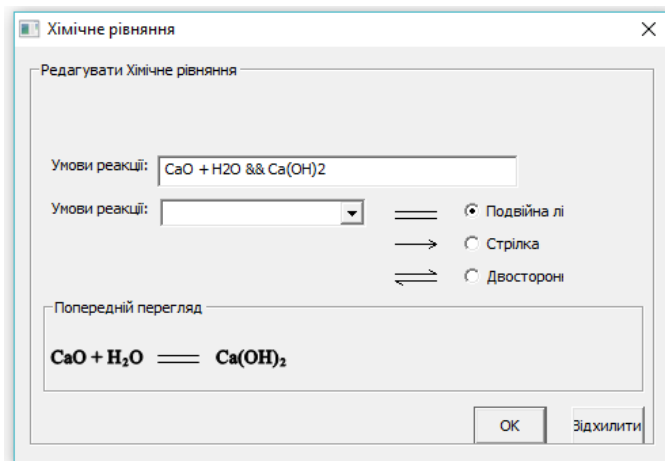

Для додавання рівняння на сторінку, натисніть кнопку «ОК».





**Хімічне обладнання:** Натисніть на значок. У вікні з'являться зображення розділу «Хімічне обладнання». Виберіть необхідну картинку і перетягніть на сторінку.

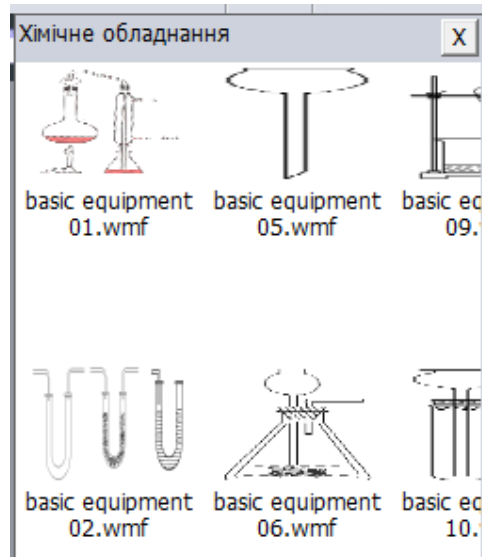



## Інструменти

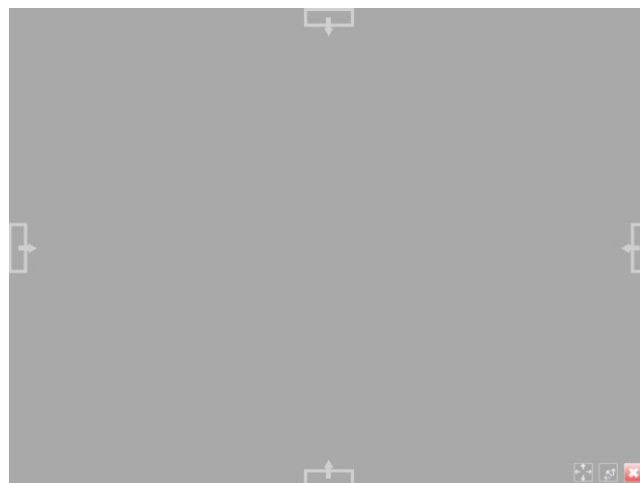

**Завіса:** Дозволяє вільно переміщувати шторку екрану і закривати потрібну частину екрану - зверху, знизу, праворуч, ліворуч.



Натисніть кнопку меню «Інструменти» -> «Завіса» або натисніть значок  в панелі інструментів. За умовчанням пропонується використовувати завісу від країв до центру, але при необхідності,

натиснувши , переключитися на режим від центру по горизонталі або від центру по вертикалі.

Для виходу натисніть значок .

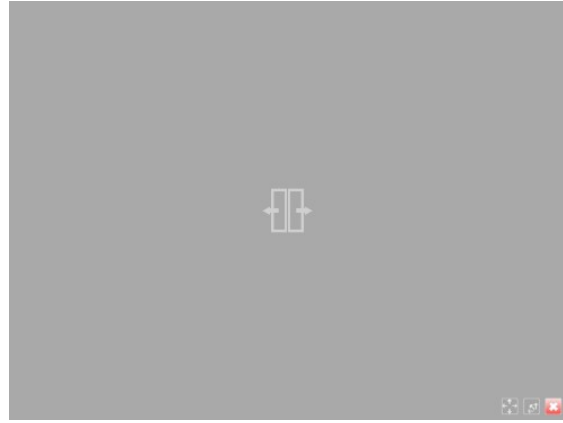
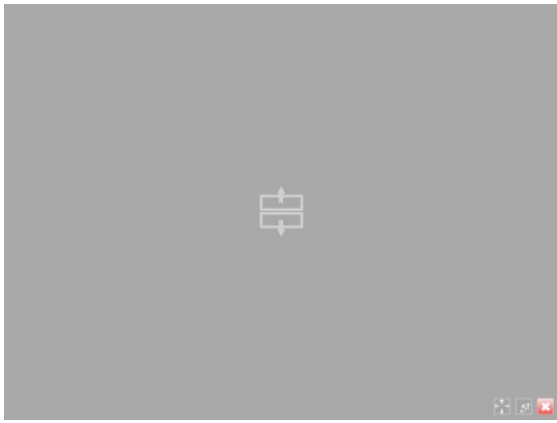

**Прожектор:** Выделяет пятном нужной формы и размера выбранную область и затемняет пространство вокруг неё. Выбрать форму этого пятна (овал, прямоугольник, треугольник) можно с помощью кнопок в нижней части экрана.

- У меню виберіть пункт «Інструменти» -> «Прожектор» або натисніть значок  в панелі інструментів.
- Переміщаючи маленький коло в нижньому правому куті прямокутника можна змінити розмір області виділення.

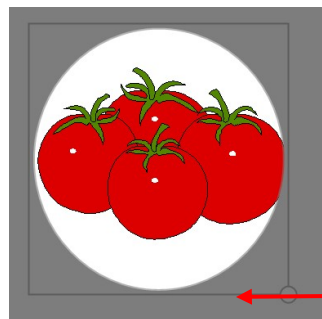

- Для зміни форми області виділення або виходу з режиму Прожектор використовуйте кнопки в правому нижньому кутку.

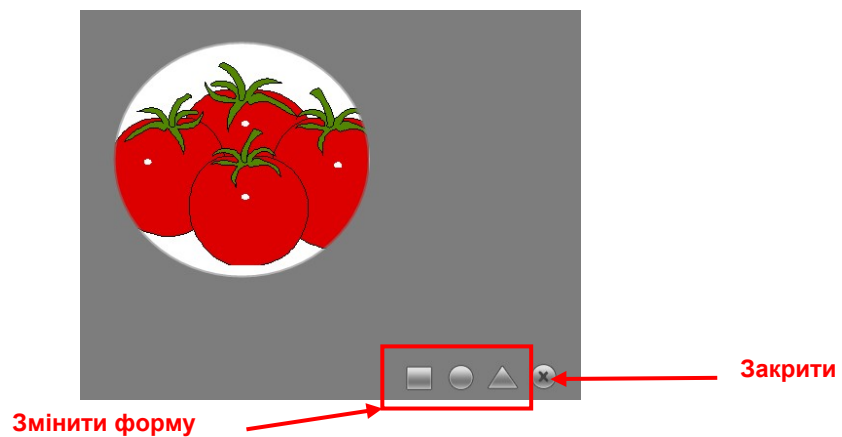





**Цифрова камера:** Використання документ-камери для додавання зображення на сторінку. У меню виберіть пункт «Інструменти» -> «Цифрова камера» або клацніть значок на панелі інструментів. Включіть камеру. При натисканні кнопки камери в вікні, вкажіть, скільки вікон необхідно відобразити на сторінці. Двічі натисніть вікно для виведення відеозображення.

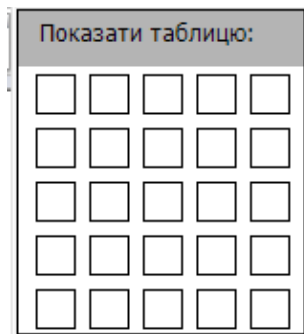

**Запис екрану:** Запис всіх дій на екрані.

➤ У меню виберіть пункт «Інструменти» -> «Запис екрану» або натисніть значок  в панелі інструментів.

Натисніть на значок «Старт», щоб почати запис, на значок паузи щоб призупинити запис, значок «Стоп» для зупинки і збереження. У вікні, вкажіть місце збереження та ім'я відеофайлу.

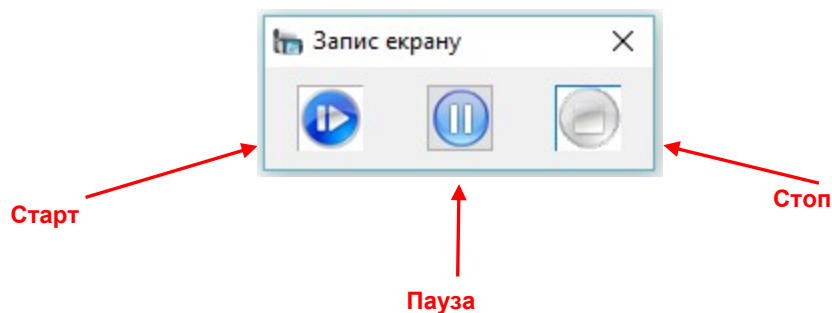

**Запис звуку:** Запис і збереження аудіофайлу.

➤ Натисніть кнопку «Інструменти» -> «Мікрофон» в меню або натисніть на іконку на панелі інструментів. Послідовність дій така ж, як для запису екрану.



**Ширма:** Заставка з проханням дотримуватися тиші в аудиторії.

➤ Натисніть кнопку «Інструменти» -> «Порожній екран» в меню або натисніть значок з панелі інструментів. Для закриття функції натисніть на екран, клавішу пробілу або клавішу ESC.



**Камера:** Скріншот (знімок екрану).

- Натисніть кнопку «Інструменти» -> «Камера» в меню або натисніть на значок з панелі інструментів. Виберіть «Прямокутна» для фотографування прямокутної області, «Довільна» для області будь-якої форми, і клавішу «Весь екран» для копіювання всього екрану.

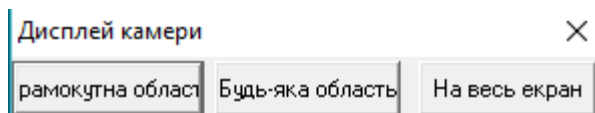

**Лупа:** Збільшення зображення на сторінці.

- Натисніть кнопку «Інструменти» -> «Лупа» в панелі меню або клацніть значок з панелі інструментів, потім вкажіть область на сторінці для збільшення. По замовчуванню передбачено збільшення області в 2 рази, для зміни параметрів і закриття «Лупи» використовуйте кнопки в нижньому кутку.

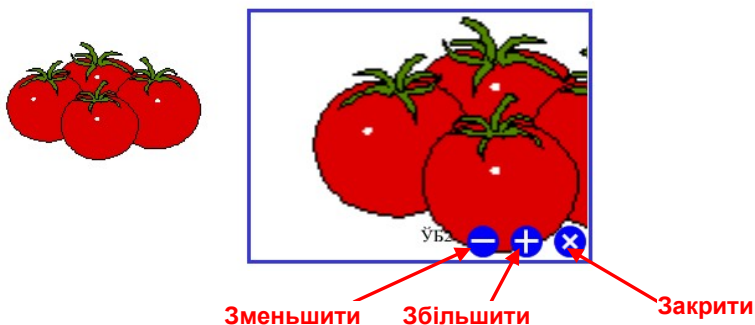

**Клавіатура**

- У меню натисніть кнопку «Інструменти» -> «Клавіатура» або клацніть значок в панелі інструментів.



**Калькулятор**

- У меню натисніть кнопку «Інструменти» -> «Калькулятор» або натисніть значок в панелі інструментів.



**Годинник**

- У меню натисніть кнопку «Інструменти» -> «Годинник» або клацніть значок в панелі інструментів.

## Інші інструменти

Додавання додаткових інструментів в програму.

➤ У меню натисніть кнопку «Інструменти» -> «Інші інструменти». У вікні, натисніть кнопку «Додати», вкажіть місце зберігання бажаного інструменту на комп'ютері і підтвердіть натисканням на «ОК». Доданий інструмент з'явиться в панелі меню розділу «Інструменти».

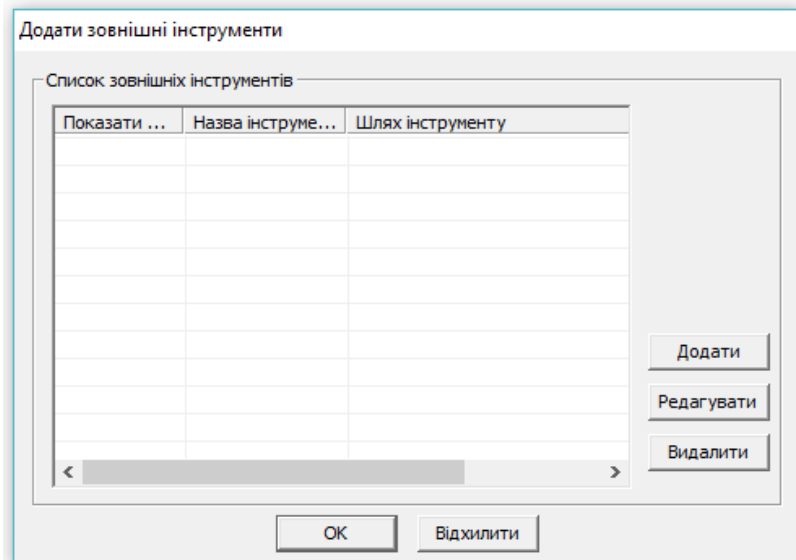

## Редагування



### Вибрати

Ви можете вибрати напис або зображення на сторінці для зміни їх форми, повороту, видалення і т.д.

➤ В панелі меню натисніть кнопку «Правка» -> «Вибрати» або натисніть на значок на панелі інструментів. Оберіть об'єкт на сторінці або вкажіть область для вибору декількох об'єктів на сторінці. Обраний об'єкт буде оточений пунктирною рамкою, як показано на малюнку нижче:

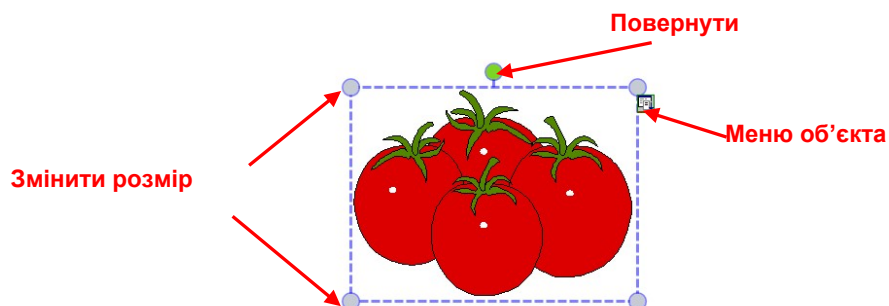

Для збільшення або зменшення об'єкта потягніть за один з чотирьох кутів, виділених кружками. Для повороту натисніть на зелений круг у верхній частині. Натисніть піктограму «Меню» в правому верхньому кутку, щоб вибрати інші додаткові функції.

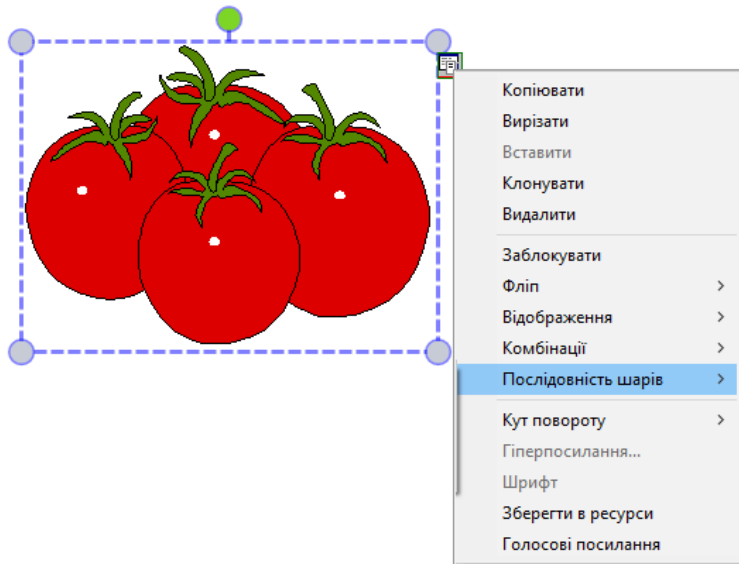

## Скасувати і Повернути



➤ **Скасувати:** Скасування останньої дії і повернення до попередньої операції. Натисніть кнопку «Правка» -> «Скасувати» або натисніть кнопку на панелі інструментів.



➤ **Повернути:** Повернення останньої операції. Натисніть кнопку «Правка» -> «Повернути» або натисніть кнопку на панелі інструментів.

## Копіювати і Вставити



➤ **Копіювати:** Копіювання виділеного об'єкта на сторінці. Оберіть об'єкт, потім в меню натисніть кнопку «Правка» -> «Копіювати» або натисніть на значок в панелі інструментів.



➤ **Вирізати:** Вирізання обраного об'єкта для перенесення на іншу сторінку. Виберіть об'єкт, потім в меню натисніть кнопку «Правка» -> «Вирізати» або виберіть «Вирізати» в меню об'єкта.



➤ **Вставити:** Вставка скопійованого або вирізаного об'єкта. У меню натисніть кнопку «Правка» -> «Вставити» або натисніть на значок в панелі інструментів.

➤ **Клонувати:** Клонування обраного об'єкта на сторінці програми. Оберіть об'єкт, потім натисніть кнопку «Правка» -> «Клонувати» в меню або виберіть «Клонувати» в меню об'єкта.



➤ **Видалити:** Видалити вибрані об'єкти. Виділіть об'єкт, а потім виберіть «Правка» -> «Видалити» на панелі інструментів, або виберіть команду «Видалити» в меню об'єкта або перетягніть

вибрані об'єкти в кошик.



- **Дзеркало:** Дзеркальне відображення обраного об'єкта по горизонталі або вертикалі. Виберіть об'єкт, в меню об'єкта натисніть «Дзеркало» і виберіть тип відображення - горизонтально чи вертикально.



Початковий об'єкт

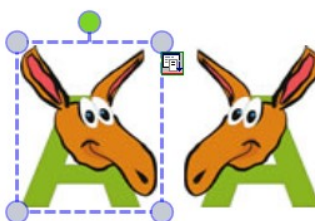

Горизонтальне дзеркало

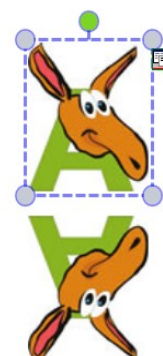

Вертикальне дзеркало

## Блокувати

- Для захисту об'єкта на сторінці від зміни або видалення натисніть в меню об'єкта «Блокувати»

## Повернути

- Повернути на ...: Поворот обраного об'єкта на певний кут. Виберіть об'єкт, в меню об'єкта натисніть «Повернути на ...», у вікні, вкажіть, на скільки градусів зробити поворот - 45, 90, 135 або 180.

## Комбінувати

Об'єднання декількох об'єктів одну групу.

- Виділіть мишею необхідну кількість об'єктів, натисніть праву кнопку миші для входу в меню об'єкта і оберіть «Комбінувати». Для скасування комбінування в меню об'єкта натисніть «Скасувати комбінування»

## Функції вирівнювання

Вирівнювання декількох (двох або більше об'єктів) на сторінці.

- В панелі меню в розділі «Формат» натисніть «Вирівнювання» і виберіть необхідну дію.

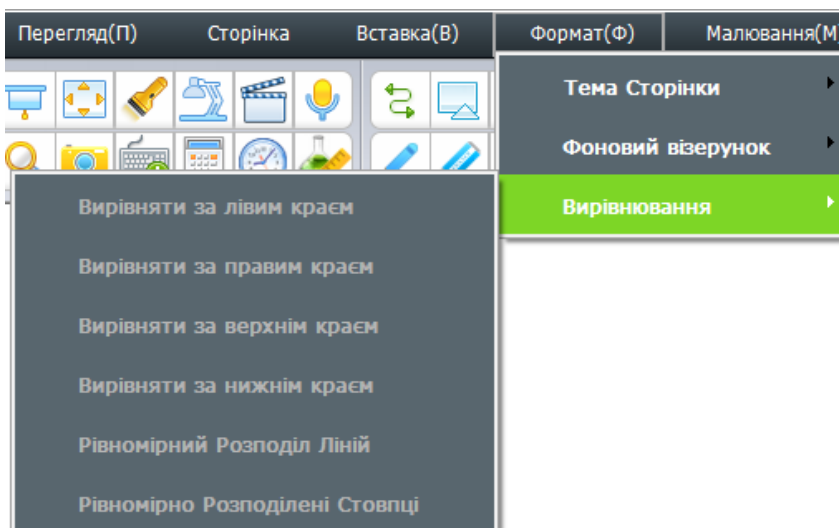

## Послідовність шарів

- Кілька об'єктів на сторінці можуть перекриватися. Для настройки послідовності їх накладення натисніть в меню об'єкта пункт «Шари» і виберіть необхідну дію.

## Кнопки користувача

У повноекранному режимі відображення і в режимі анотації користувач може налаштувати клавіші панелі.

- Натисніть кнопку  «Налаштування профілів клавіш». У вікні відображені два списки: лівий список включає в себе весь перелік доступних інструментів, правий включає в себе інструменти, які відображаються в панелі інструментів. У лівому списку виберіть часто використовувані інструменти, які ви хочете додати в панель і натисніть кнопку «>>», або натисніть кнопку «<<» для видалення інструменту з панелі інструментів. Натисніть кнопку «ОК» для підтвердження. Для повернення до заводських налаштувань натисніть кнопку «За замовчуванням».

